

### 第19回近畿小学生バドミントン大会(団体戦) 男子試合結果報告書

#### 男子の部

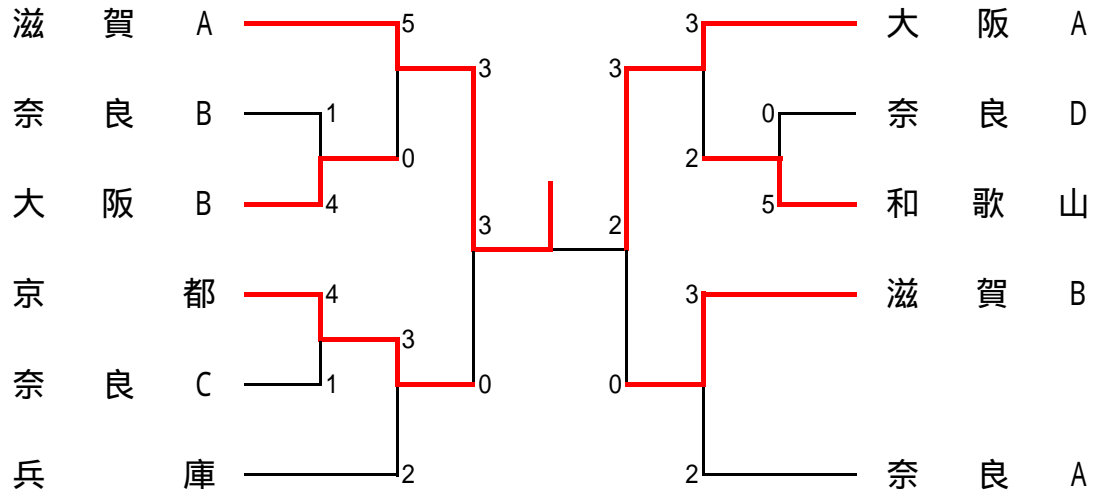

#### 女子の部

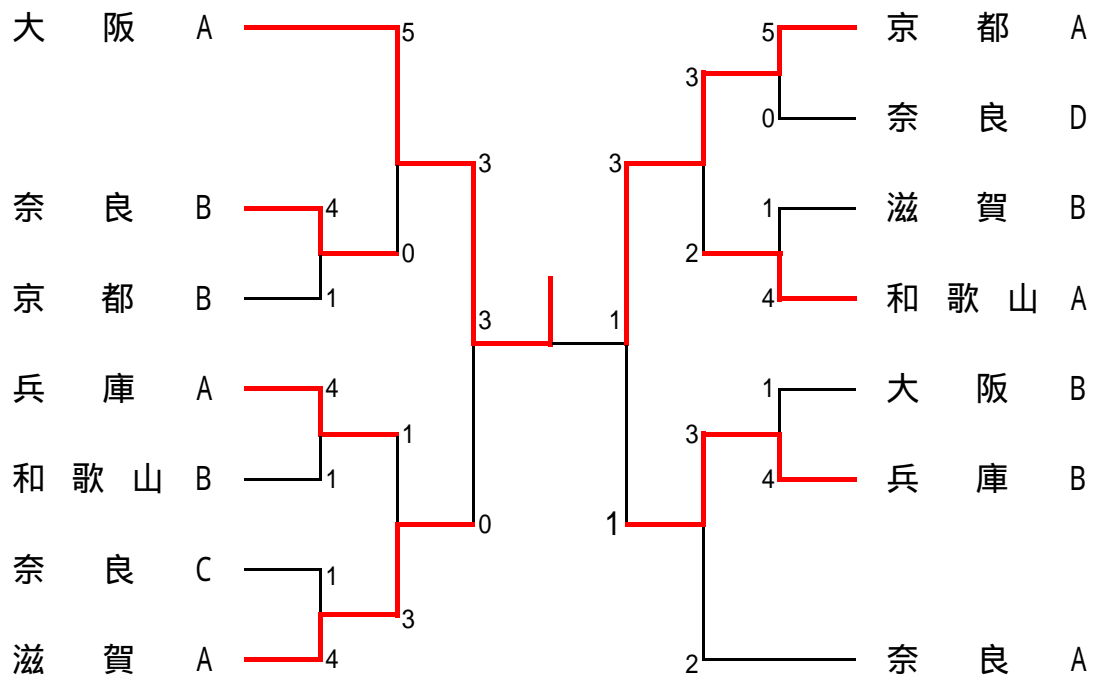

## 第19回近畿小学生バドミントン大会（団体戦） 男子試合結果報告書

種目	男子団体	試合番号	1	
<b>大阪 B</b>		<b>4</b>	<b>1 奈良 B</b>	
6 S	山内 卓矢	0	3 21 11 21 2	徳山 和也
5 S	安田 航平	2	21 18 21 16 0	横山 慎也
6 D	藤本 真人 吉村 達也	2	21 18 21 20 0	植田 智弘 山本 武
5 D	江口 哲也 松浦 拓己	2	21 18 21 17 0	石原 佑一 吉村 徳仁
6 S	山口 素輝	2	21 11 21 16 0	加藤 津一

種目	男子団体	試合番号	2	
<b>京 都</b>		<b>4</b>	<b>1 奈良 C</b>	
6 S	清水 智彦	2	21 9 21 11 0	千田 拓朗
5 S	常塚 光	2	21 5 21 11 0	吉川 浩史
6 D	江口 侑輝 唐沢 弘行	2	21 15 21 9 0	宮本 雅也 鷹本 大志
5 D	大狩 光貴 岡田 哲哉	2	21 20 21 16 0	中島 遼 鷹本 大希
6 S	大和田賢司	0	19 21 11 21 2	中島 剛人

種目	男子団体	試合番号	3	
<b>奈良 D</b>		<b>0</b>	<b>5 和歌山</b>	
6 S	真鍋 幸裕	0	4 21 5 21 2	山角 太佑
5 S	川合 暁	0	6 21 3 21 2	中村 聖太
6 D	石井 祐耶 末光 祥二	0	15 21 16 21 2	岩崎 駿将 弓倉 慶也
5 D	阪本 卓也 中西 秀	0	11 21 14 21 2	戎 雄大 福岡 祥平
6 S	堀内 悠矢	0	15 21 8 21 2	花野 公輔

種目	男子団体	試合番号	4	
<b>大阪 B</b>		<b>0</b>	<b>5 滋賀 A</b>	
6 S	藤本 真人	0	4 21 7 21 2	河崎 駿輔
5 S	安田 航平	0	13 21 11 21 2	西川裕次郎
6 D	山口 素輝 江口 哲也	0	10 21 3 21 2	小林 和暉 宮崎 悠介
5 D	松浦 拓己 曾根 翔太	0	7 21 15 21 2	新郷 乃規 吉川 諒
6 S	吉村 達也	0	1 21 3 21 2	西澤 康一

種目	男子団体	試合番号	5	
<b>兵 庫</b>		<b>2</b>	<b>3 京 都</b>	
6 S	大西 洋	0	10 21 8 21 2	清水 智彦
5 S	竹村 翔大	2	16 21 21 18 1 21 9	常塚 光
6 D	宮丸 直人 原田 駿平	2	21 10 21 10 0	唐沢 弘行 小谷 翔
5 D	西山 貴裕 宮丸 拓海	1	20 22 21 14 2 23 25	岡田 哲哉 大狩 光貴
6 S	馬場 淳也	0	10 21 14 21 2	江口 侑輝

種目	男子団体	試合番号	6	
<b>大阪 A</b>		<b>3</b>	<b>2 和歌山</b>	
6 S	松本 康平	2	21 8 21 2 0	花野 公輔
5 S	下農 走	2	21 17 21 15 0	山角 太佑
6 D	松浦 健司 小林 周平	1	14 21 26 24 2 24 26	弓倉 慶也 岩崎 駿将
5 D	菊池 恭平 森山 翼	2	21 8 21 13 0	戎 雄大 福岡 祥平
6 S	曾根 雄太	0	18 21 16 21 2	岡村 拓路

種目	男子団体	試合番号	7			
滋賀 B		3	2		奈良 A	
6 S	常山 明良	2	21 21	10 12	0	花井 航
5 S	常山 幹太	2	21 13 21	14 21 17	1	疋田 聖也
6 D	坂本 智耶 斉藤 淳史	0	20 18	22 21	2	前田 祐貴 鍵田 翔太
5 D	松井 大晟 荒田 直幸	0	19 12	21 21	2	丸山 勝大 梅本 隆誠
6 S	山林 由樹	2	21 21	5 14	0	荒川 侑哉

種目	男子団体	試合番号	8			
滋賀 A		3	0		京 都	
6 S	三津川剛史	2	21 21	6 9	0	清水 智彦
5 S	西川裕次郎	2	21 21	5 13	0	常塚 光
6 D	西澤 康一 小林 和暉	2	21 21	10 9	0	江口 侑輝 小谷 翔
5 D	新郷 乃規 吉川 諒					大狩 光貴 岡田 哲哉
6 S	河崎 駿輔					大和田賢司

種目	男子団体	試合番号	9			
大阪 A		3	0		滋賀 B	
6 S	松本 康平	2	21 21	9 9	0	山林 由樹
5 S	下農 走	2	21 21	2 9	0	松井 大晟
6 D	松浦 健司 小林 周平					坂本 智耶 斉藤 淳史
5 D	菊池 恭平 森山 翼	2	21 21	6 9	0	常山 幹太 堤 琢馬
6 S	曾根 雄太					常山 明良

種目	男子団体	試合番号	10			
滋賀 A		3	2		大阪 A	
6 S	三津川剛史	2	21 21	16 10	0	松本 康平
5 S	西川裕次郎	0	21 17	23 21	2	下農 走
6 D	西澤 康一 小林 和暉	2	21 21	12 10	0	松浦 健司 小林 周平
5 D	新郷 乃規 吉川 諒	0	13 13	21 21	2	菊池 恭平 森山 翼
6 S	河崎 駿輔	2	21 21	5 6	0	曾根 雄太

1 位 滋賀 A

2 位 大阪 A

3 位 京 都

3 位 滋賀 B

# 第19回近畿小学生バドミントン大会（団体戦）

## 女子試合結果報告書

種目	女子団体	試合番号	1
<b>奈良 B</b>		<b>4</b>	<b>1 京都 B</b>
6 S	吉田 夢	2	21 9 21 14 0 常塚 葵
5 S	和田 奈由	2	21 13 19 21 1 21 12
6 D	石馬場 茜 横田 莉奈	2	9 21 21 18 1 21 13
5 D	今井 優歩 山中明香里	1	21 19 16 21 2 19 21
6 S	當麻 陽香	2	22 24 21 16 1 21 18

種目	女子団体	試合番号	2
<b>兵庫 A</b>		<b>4</b>	<b>1 和歌山 B</b>
6 S	春木 真奈	2	21 17 21 17 0 山本 千夏
5 S	望月 菜生	2	21 10 21 9 0 植山 七海
6 D	山口 翠 宇都宮茉佑	2	21 19 21 19 0 木下 遥 荒木 祐実
5 D	山中 和香 溝端三彩起	2	21 13 21 12 0 茶谷 彩有 角 奈津美
6 S	蔭山 千波	1	21 16 16 21 2 10 21

種目	女子団体	試合番号	3
<b>奈良 C</b>		<b>1</b>	<b>4 滋賀 A</b>
6 S	榊田千香子	0	10 21 6 21 2 田岸 美幸
5 S	中村奈都子	0	12 21 3 21 2 北村 穂乃
6 D	菖蒲 愛菜 宮田 泉	0	13 21 19 21 2 野田ひかる 岡村 真夢
5 D	中家安寿加 西 衿佳	0	15 21 12 21 2 三津川有美 山本 瑠香
6 S	堀 友香	2	21 17 21 15 0 吉田 三恵

種目	女子団体	試合番号	4
<b>京都 A</b>		<b>5</b>	<b>0 奈良 D</b>
6 S	岸上 紗帆	2	21 10 21 7 0 宮内 麻伊
5 S	小川 紗綾	2	21 9 21 8 0 植田いくみ
6 D	寺垣 光流 朴木 由香	2	21 11 21 14 0 前川 法子 金屋美乃莉
5 D	川上優美奈 三宅麻里奈	2	29 30 21 14 1 21 16 岡 鈴香 榊井友加里
6 S	成田美早紀	2	21 6 21 11 0 速水実沙貴

種目	女子団体	試合番号	5
<b>滋賀 B</b>		<b>1</b>	<b>4 和歌山 A</b>
6 S	山田 麻衣	1	14 21 21 16 2 19 21 林 由希子
5 S	青山 優美	0	5 21 13 21 2 酒谷 佳奈
6 D	岡田 麗那 谷口 莉菜	2	21 16 21 16 0 尾方 里美 榎本 美晴
5 D	橋本 朱音 藤谷 友花	0	7 21 7 21 2 木戸地梨奈 南 麻乃
6 S	関口 愛理	0	14 21 12 21 2 西山 真理

種目	女子団体	試合番号	6
<b>大阪 B</b>		<b>1</b>	<b>4 兵庫 B</b>
6 S	若林 千織	0	14 21 14 21 2 杉野 文保
5 S	濱北 もも	2	22 20 21 23 1 21 9 柏原 みき
6 D	高橋はるか 安田 美空	0	13 21 13 21 2 斉藤 由衣 河崎 彩
5 D	吉永有紀子 宮原明日香	0	18 21 13 21 2 小田垣千紘 石田 涼夏
6 S	松田 麗以	0	9 21 17 21 2 鍵谷 奏琳

種目	女子団体	試合番号	7
大阪 A		5	0 奈良 B
6 S	名田 千晶	2	21 12 21 5 0 吉田 夢
5 S	松田 蒼	2	21 9 21 9 0 宮本千那留
6 D	小泉 春乃 荒井 瑞希	2	21 16 21 17 0 石馬場 茜 横田 莉奈
5 D	渋川さつき 森 みず穂	2	21 9 21 11 0 太田 有香 南 沙貴
6 S	木戸 美咲	2	21 5 21 10 0 當麻 陽香

種目	女子団体	試合番号	8
兵庫 A		1	3 滋賀 A
6 S	蔭山 千波	0	12 21 11 21 2 中村 朱里
5 S	望月 菜生	0	16 21 11 21 2 北村 穂乃
6 D	山口 翠 宇都宮茉佑	2	21 19 21 12 0 野田ひかる 岡村 真夢
5 D	山中 和香 溝端三彩起	1	21 18 11 21 2 三津川有美 15 21 山本 瑠香
6 S	春木 真奈		田岸 美幸

種目	女子団体	試合番号	9
京都 A		3	2 和歌山 A
6 S	岸上 紗帆	2	21 15 22 20 0 西山 真理
5 S	小川 紗綾	0	18 21 7 21 2 酒谷 佳奈
6 D	寺垣 光流 朴木 由香	2	21 16 21 9 0 尾方 里美 榎本 美晴
5 D	川上優美奈 三宅麻里奈	0	15 21 16 21 2 木戸地梨奈 南 麻乃
6 S	成田美早紀	2	21 16 21 14 0 寺村 美森

種目	女子団体	試合番号	10
兵庫 B		3	2 奈良 A
6 S	杉野 文保	1	21 11 12 21 2 梅本 真帆 10 21
5 S	柏原 みき	2	14 21 21 18 1 疋田 真美 21 13
6 D	斉藤 由衣 真田 奈苗	0	21 23 17 21 2 谷間 美奈 松田 菫奈
5 D	小田垣千紘 石田 涼夏	2	21 12 12 21 1 松田 結苗 21 19 嶋岡 紀穂
6 S	鍵谷 奏琳	2	21 13 11 21 1 小倉 芙夕 21 16

種目	女子団体	試合番号	11
大阪 A		3	0 滋賀 A
6 S	名田 千晶	2	24 22 15 21 1 中村 朱里 21 13
5 S	松田 蒼	2	8 21 21 11 1 北村 穂乃 21 13
6 D	小泉 春乃 荒井 瑞希	2	21 13 21 11 0 野田ひかる 岡村 真夢
5 D	渋川さつき 森 みず穂		三津川有美 山本 瑠香
6 S	木戸 美咲		田岸 美幸

種目	女子団体	試合番号	12
京都 A		3	1 兵庫 B
6 S	岸上 紗帆	2	21 12 18 21 1 杉野 文保 21 11
5 S	小川 紗綾	1	21 15 22 24 2 澤田やすらか 19 21
6 D	寺垣 光流 朴木 由香	2	21 14 21 18 0 斉藤 由衣 河崎 彩
5 D	川上優美奈 三宅麻里奈	2	21 17 21 19 0 小田垣千紘 石田 涼夏
6 S	成田美早紀		鍵谷 奏琳

種目	女子団体	試合番号	13
大阪 A		3	1 京都 A
6 S	木戸 美咲	2	21 11 21 18 0 岸上 紗帆
5 S	松田 蒼	2	21 4 21 5 0 小川 紗綾
6 D	小泉 春乃 荒井 瑞希	1	18 21 21 18 2 19 21 寺垣 光流 朴木 由香
5 D	渋川さつき 森 みず穂	2	21 14 21 13 0 川上優美奈 三宅麻里奈
6 S	名田 千晶		成田美早紀

1 位 大阪 A

2 位 京都 A

3 位 滋賀 A

3 位 兵庫 B