

男子Aグループ 決勝トーナメント

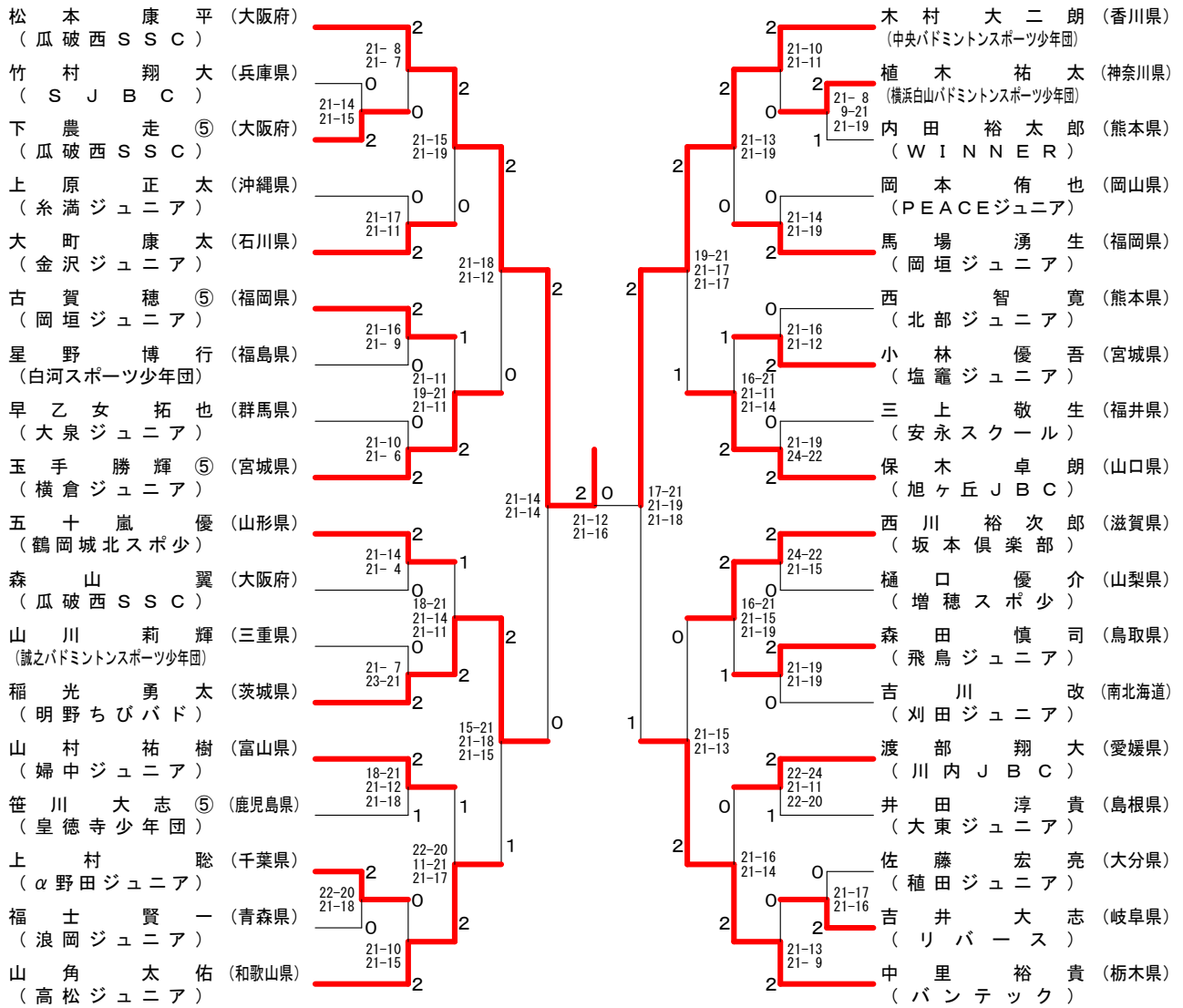

男子Aグループ下位トーナメント

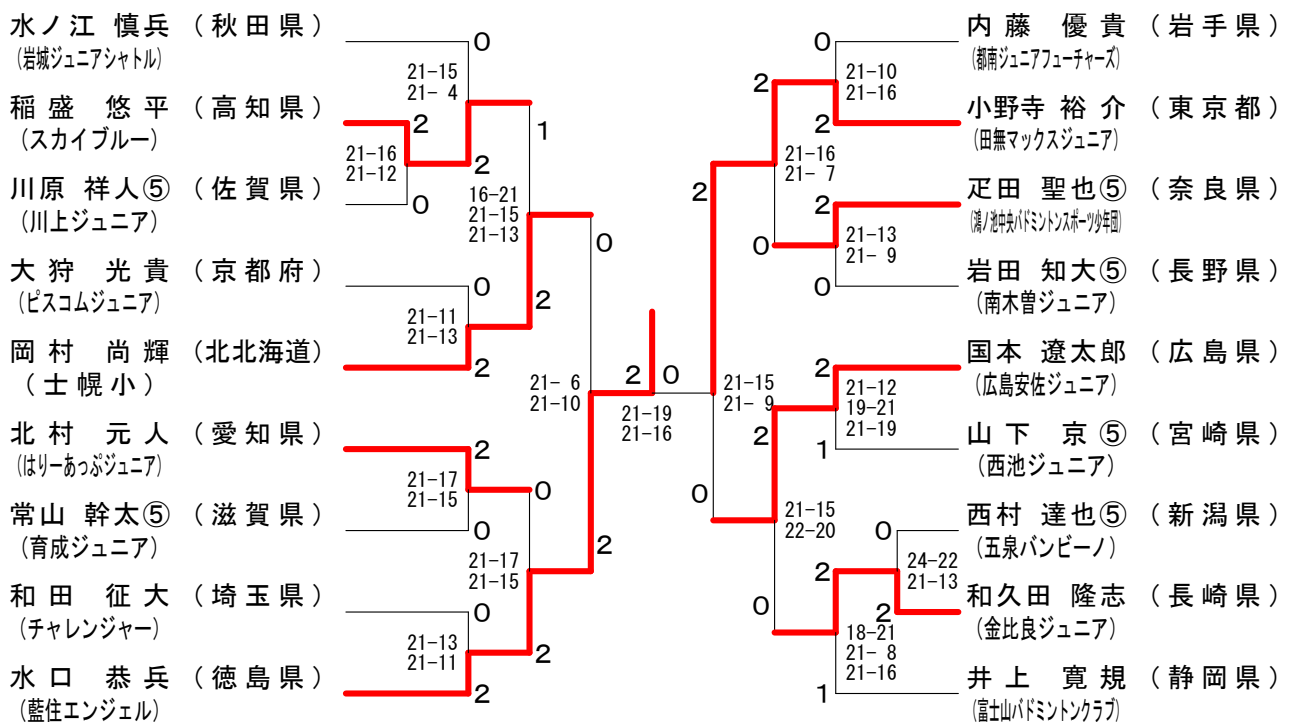

男子Bグループ 決勝トーナメント

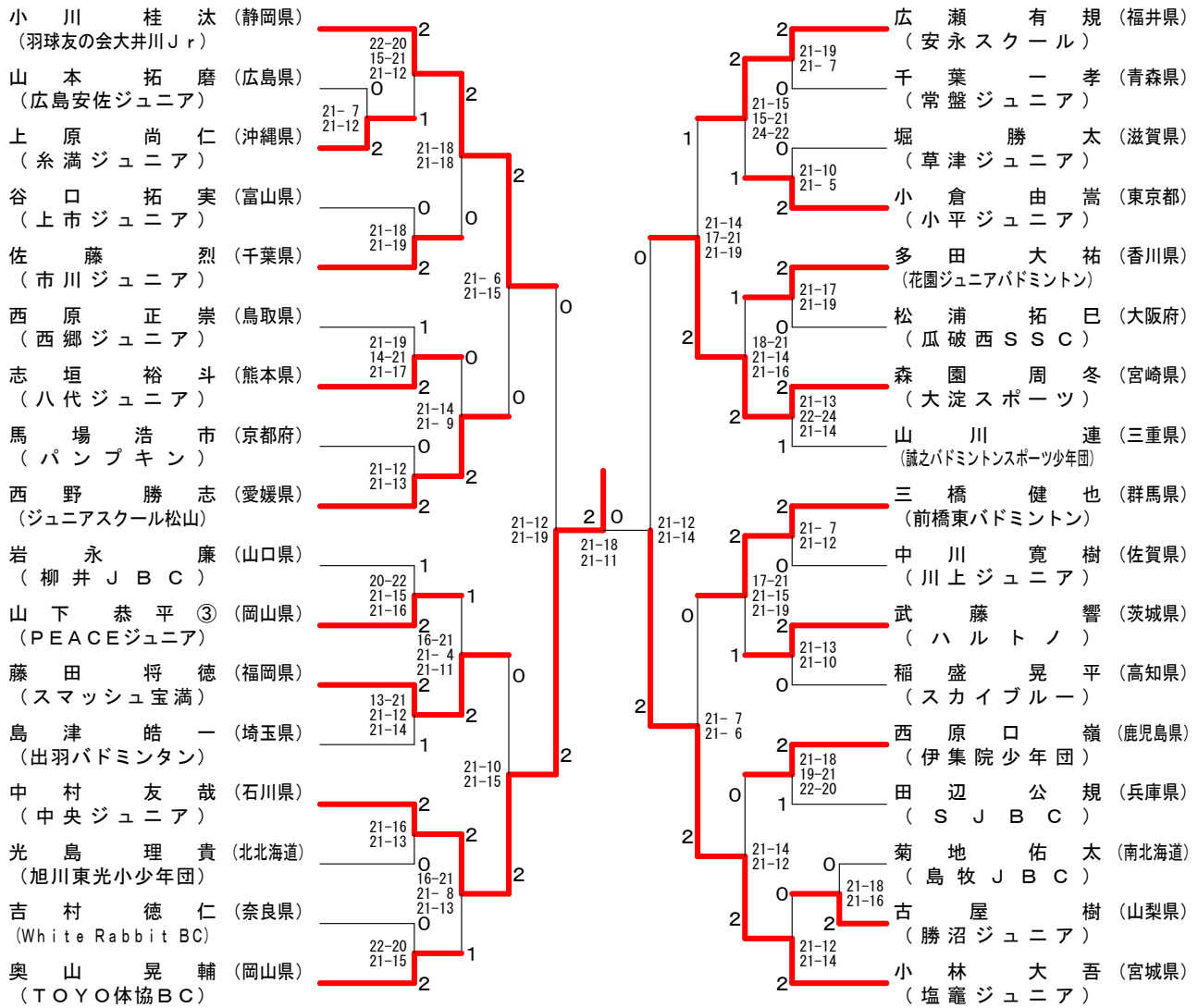

男子Bグループ下位トーナメント

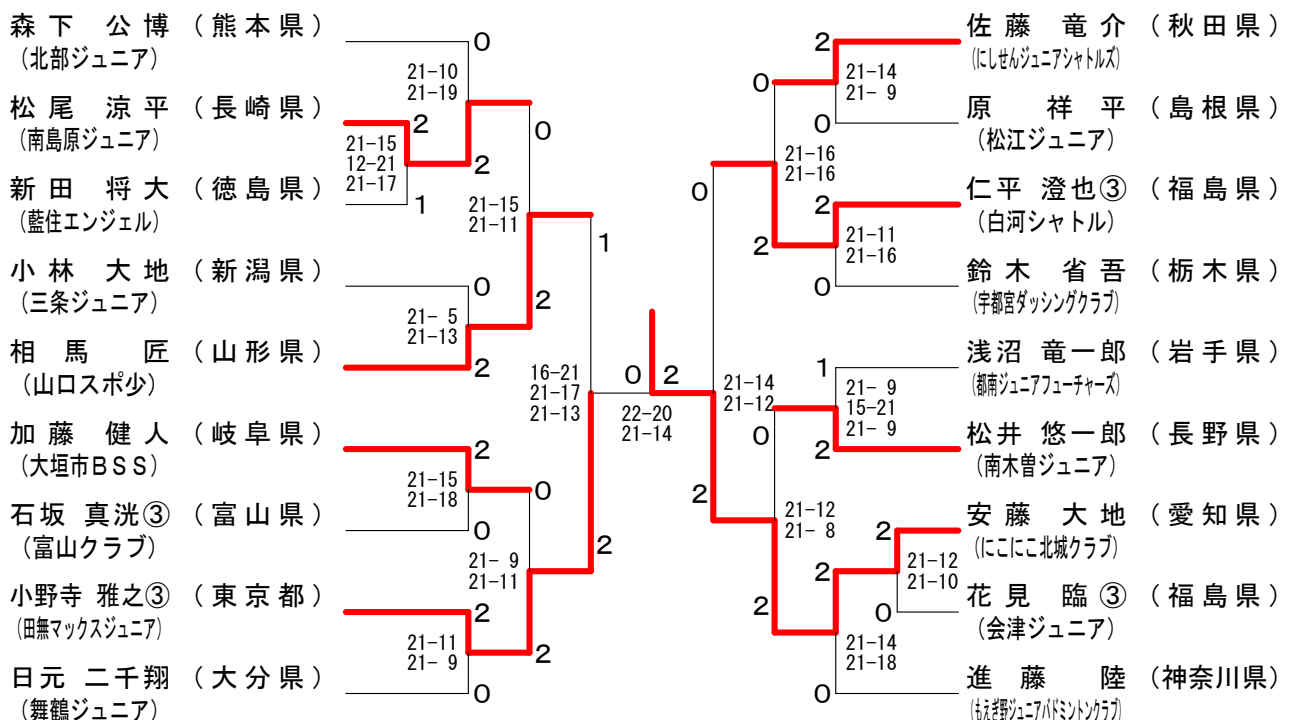

男子Cグループ 決勝トーナメント

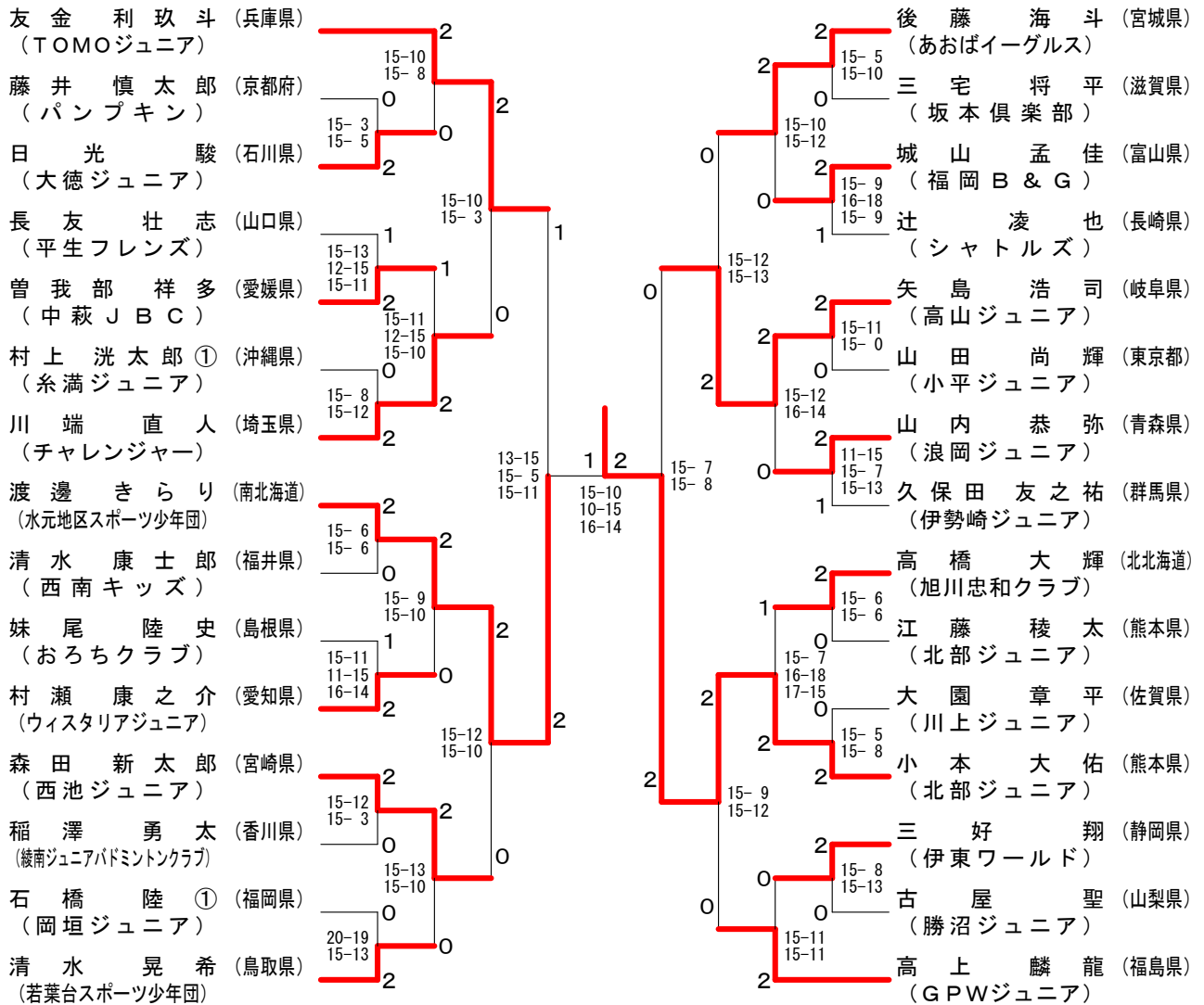

男子Cグループ下位トーナメント

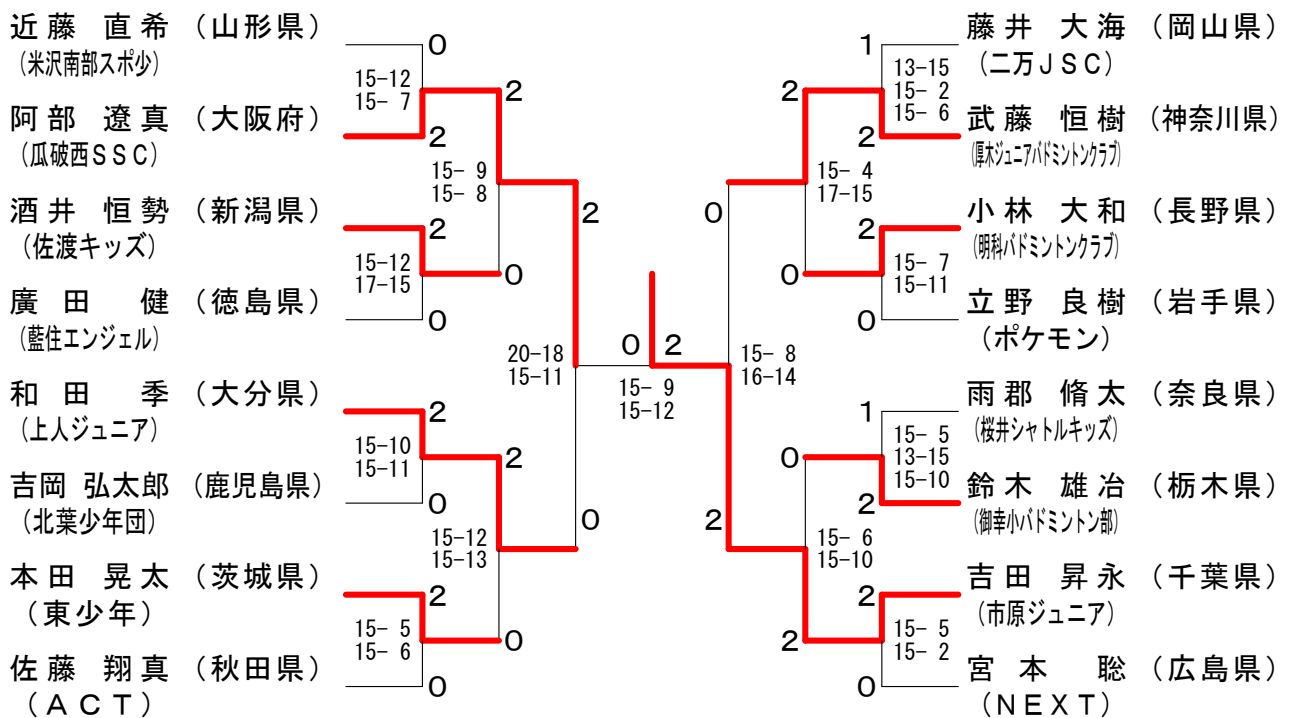

女子Aグループ 決勝トーナメント

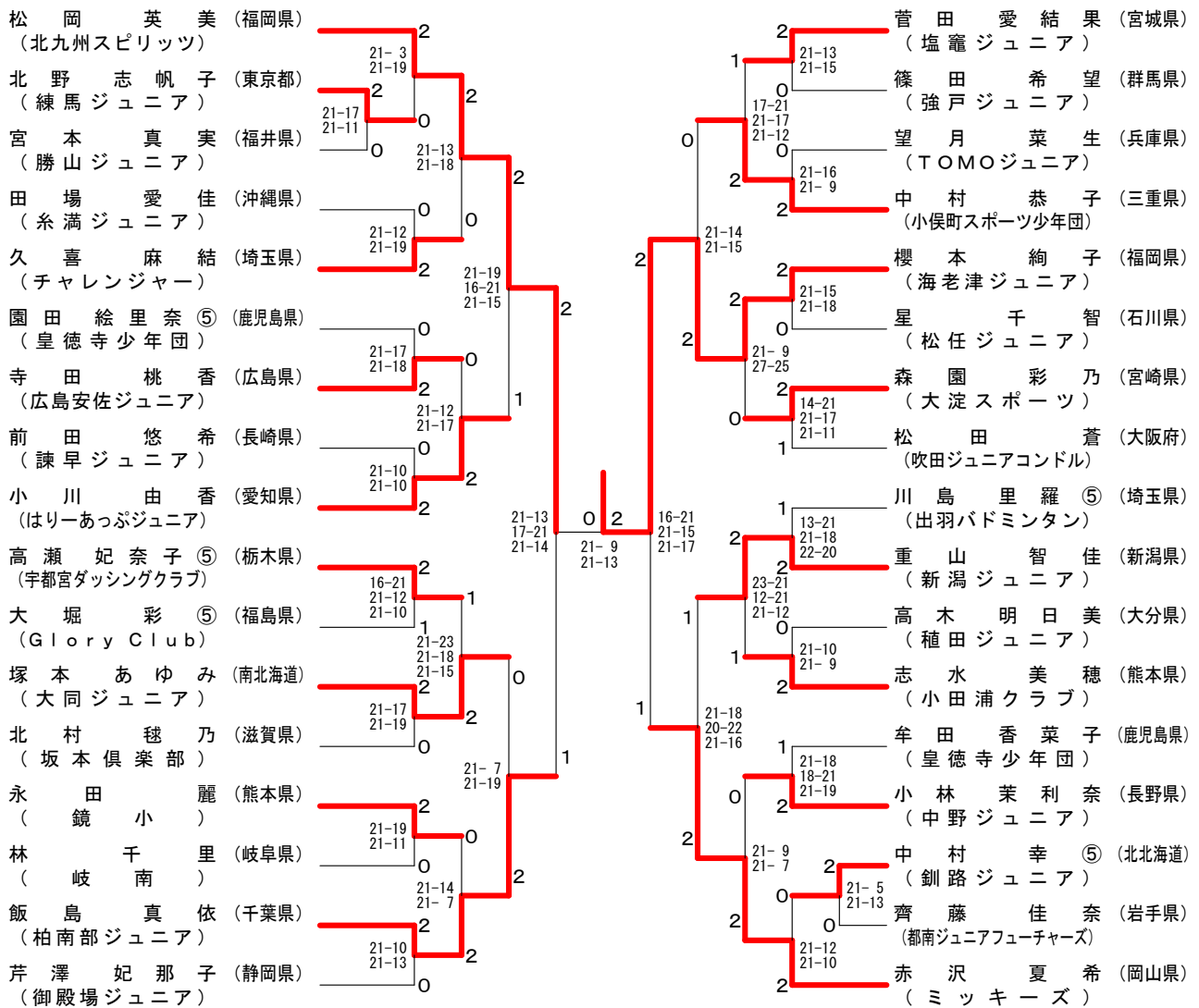

女子Aグループ下位トーナメント

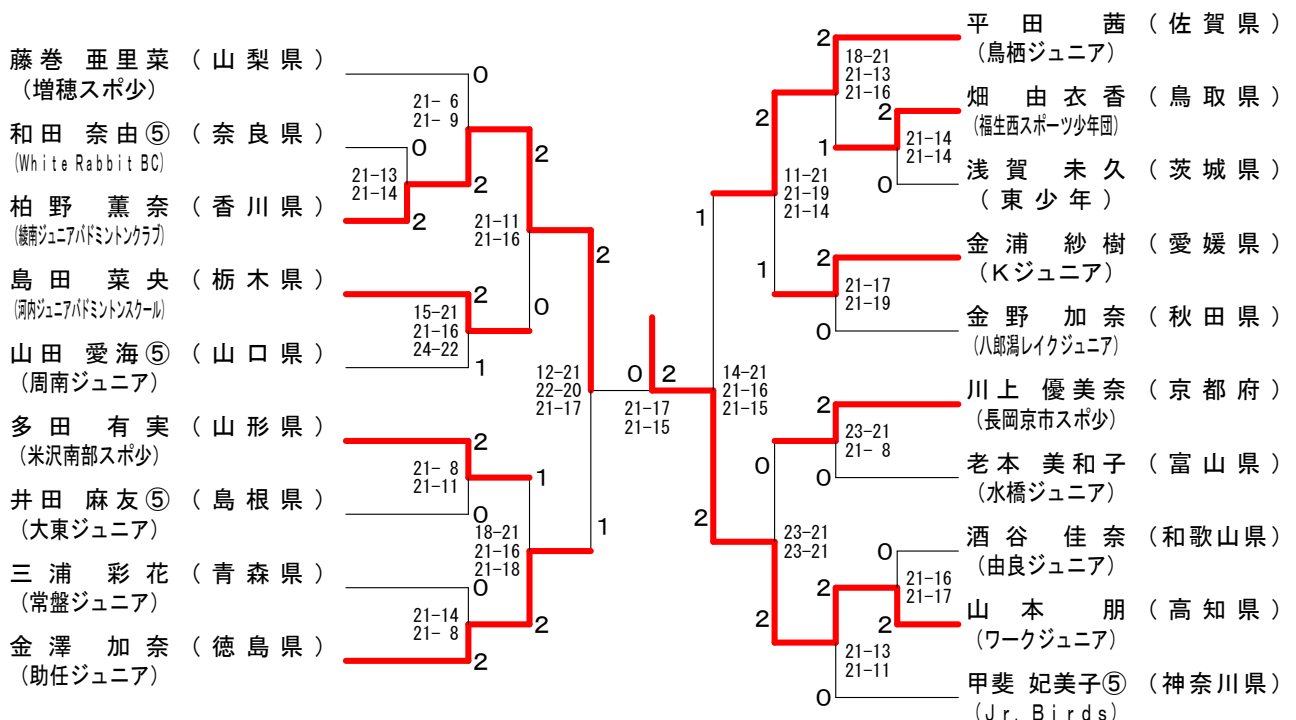

女子Bグループ 決勝トーナメント

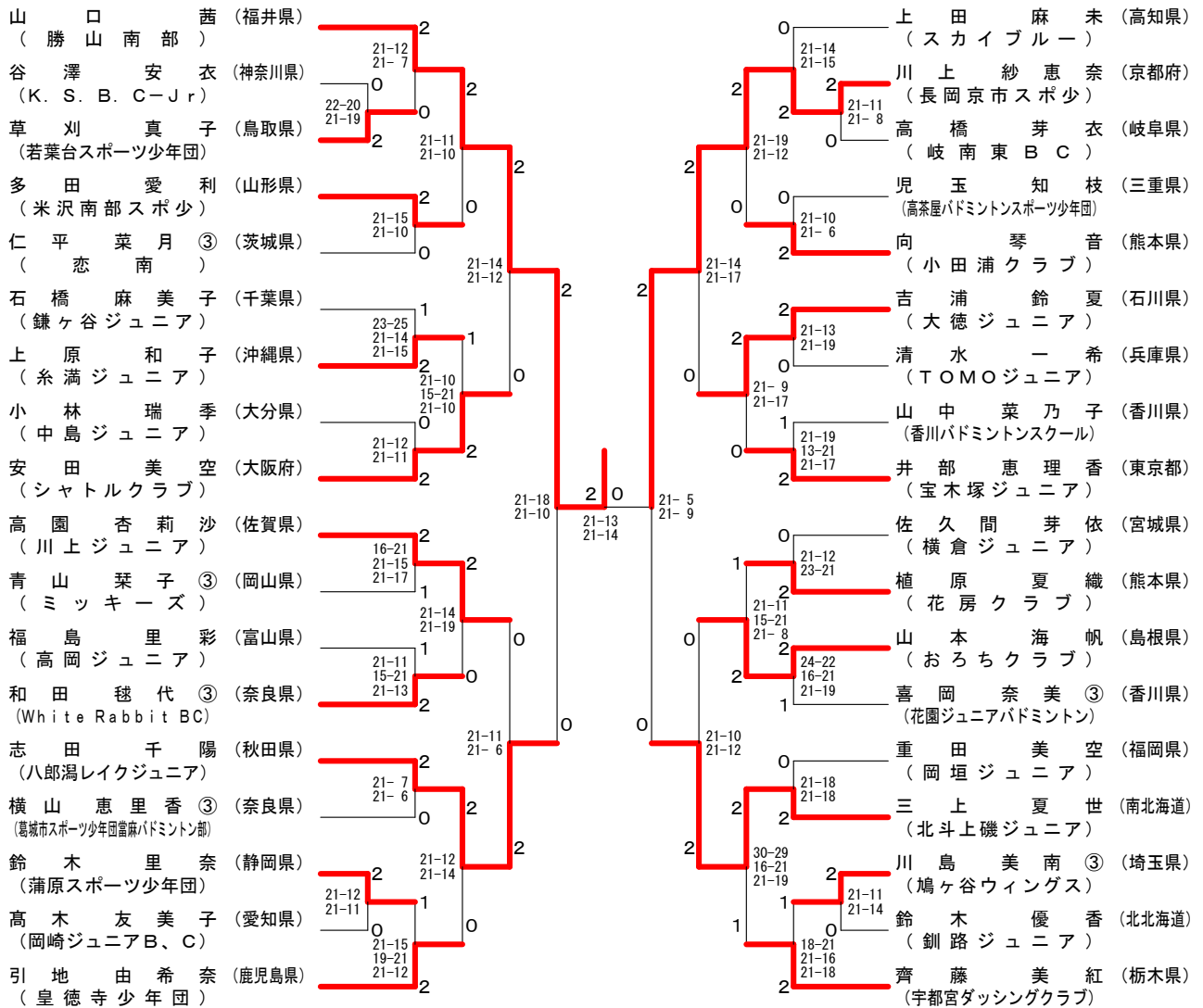

女子Bグループ下位トーナメント

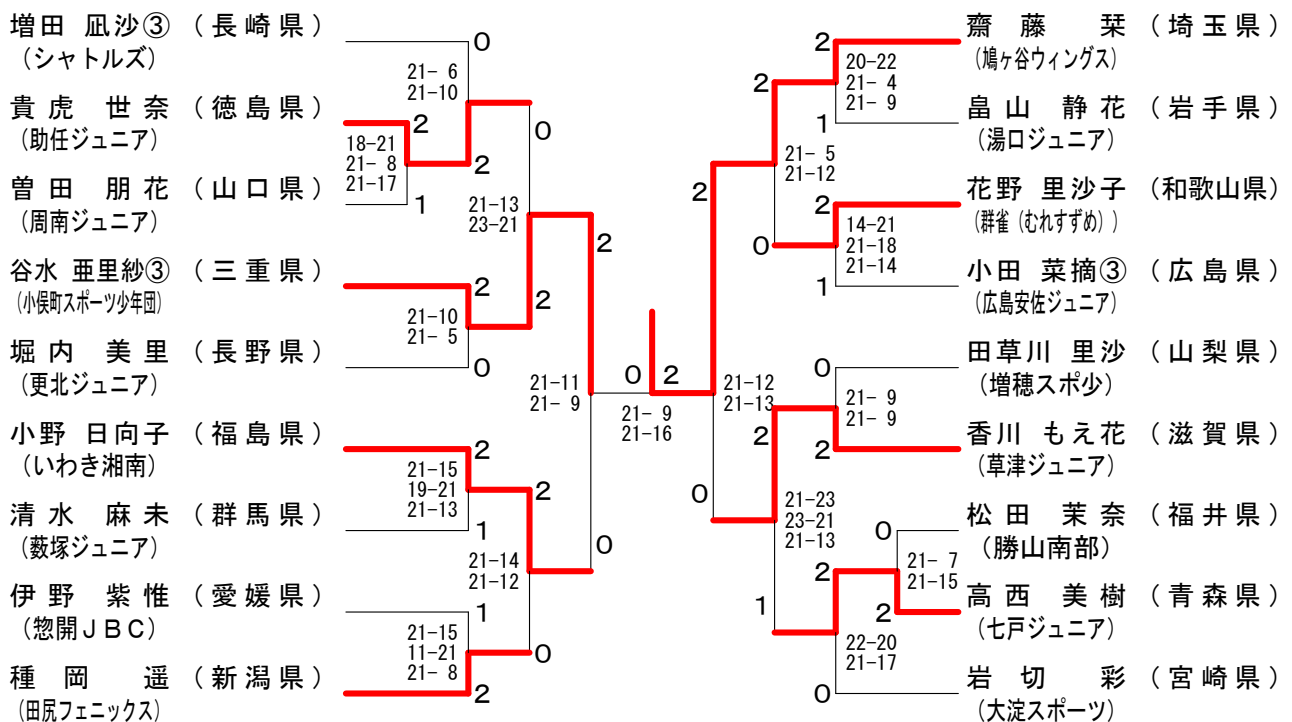

女子Cグループ 決勝トーナメント

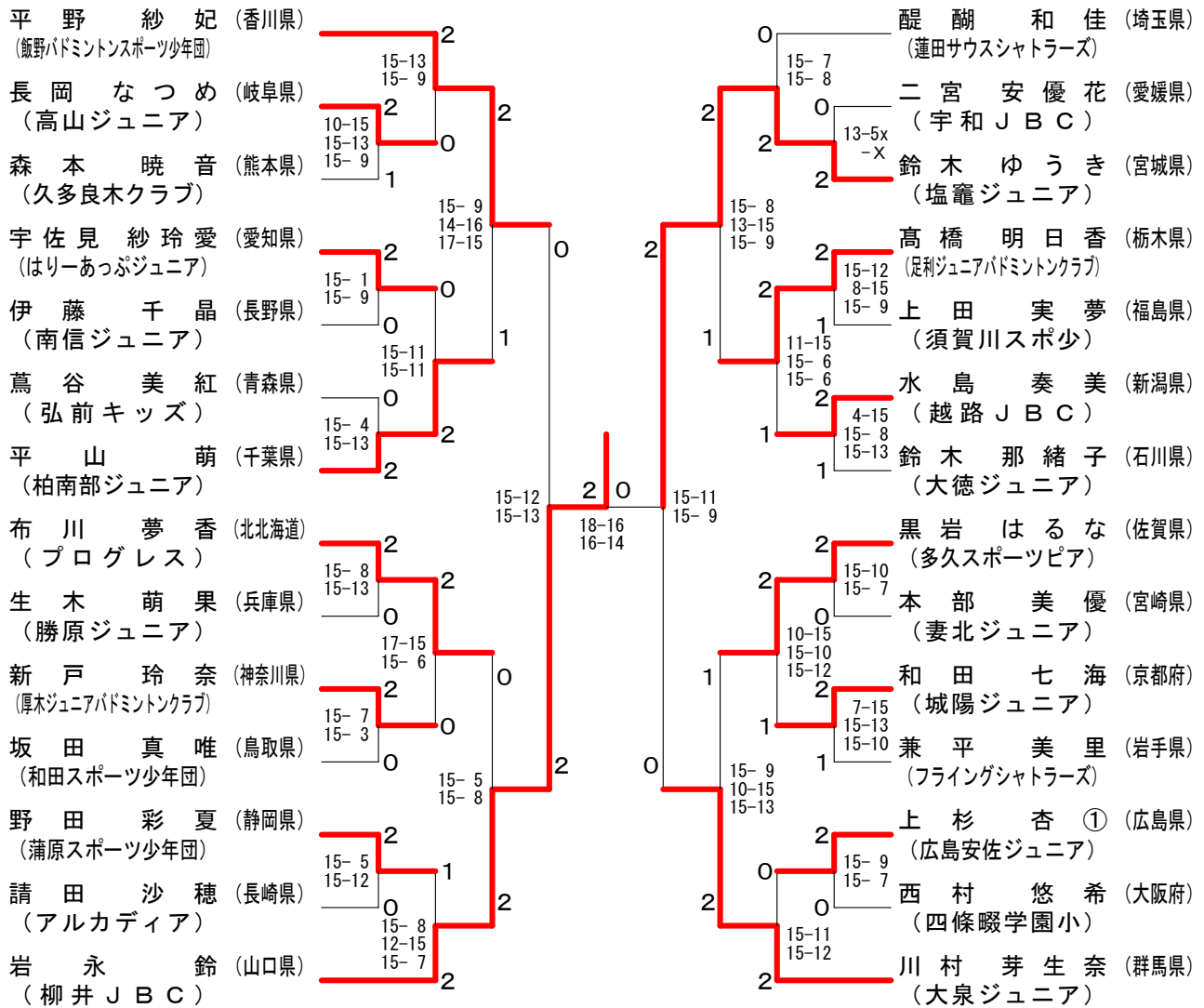

女子Cグループ下位トーナメント

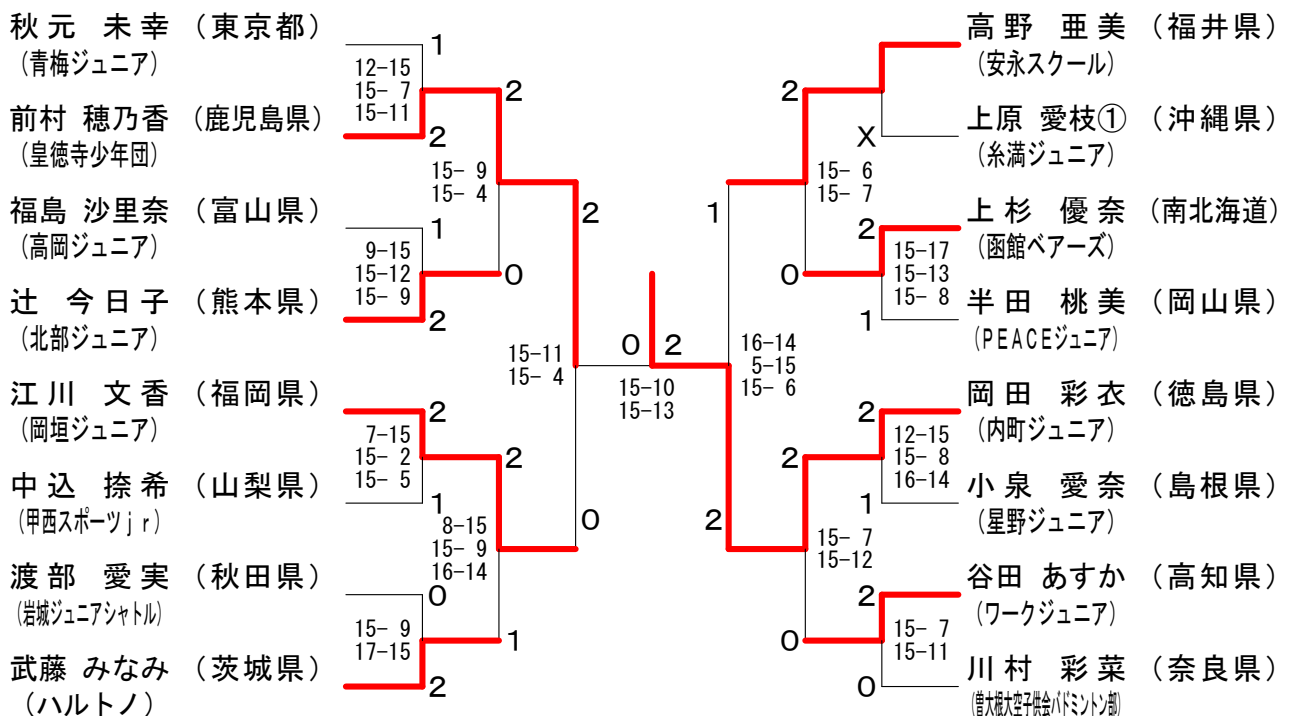



# 第8回全国小学生ABC大会

平成19年8月16日-18日 八代市

男子Aグループ Aブロック	松本 康平	水ノ江 慎兵	岡本 侑也	勝 敗	順 位
松本 康平 [大阪府]	○	○	M 2-0 G 4-0 P 84-40	1	
水ノ江 慎兵 [秋田県]	×	○	M 0-2 G 0-4 P 47-84	3	
岡本 侑也 [岡山県]	×	○	M 1-1 G 2-2 P 63-70	2	

男子Aグループ Bブロック	中里 裕貴	笹川 大志⑤	井上 寛規	勝 敗	順 位
中里 裕貴 [栃木県]	○	○	M 2-0 G 4-0 P 84-32	1	
笹川 大志⑤ [鹿児島県]	×	○	M 1-1 G 2-2 P 60-69	2	
井上 寛規 [静岡県]	×	×	M 0-2 G 0-4 P 41-84	3	

男子Aグループ Cブロック	木村 大二郎	内藤 優貴	山川 莉輝	勝 敗	順 位
木村 大二郎 [香川県]	○	○	M 2-0 G 4-0 P 84-50	1	
内藤 優貴 [岩手県]	×	○	M 0-2 G 1-4 P 81-102	3	
山川 莉輝 [三重県]	×	○	M 1-1 G 2-3 P 84-97	2	

男子Aグループ Dブロック	小林 優吾	水口 恭兵	山角 太佑	勝 敗	順 位
小林 優吾 [宮城県]	○	×	M 1-1 G 2-2 P 71-67	2	
水口 恭兵 [徳島県]	×	○	M 0-2 G 1-4 P 71-100	3	
山角 太佑 [和歌山県]	○	○	M 2-0 G 4-1 P 100-75	1	

男子Aグループ Eブロック	五十嵐 優	北村 元人	森田 慎司	勝 敗	順 位
五十嵐 優 [山形県]	○	○	M 2-0 G 4-1 P 102-82	1	
北村 元人 [愛知県]	×	○	M 0-2 G 1-4 P 75-102	3	
森田 慎司 [鳥取県]	×	○	M 1-1 G 2-2 P 75-68	2	

男子Aグループ Fブロック	保木 卓朗	星野 博行	岩田 知大⑤	勝 敗	順 位
保木 卓朗 [山口県]	○	○	M 2-0 G 4-0 P 84-28	1	
星野 博行 [福島県]	×	○	M 1-1 G 2-3 P 78-79	2	
岩田 知大⑤ [長野県]	×	×	M 0-2 G 1-4 P 47-102	3	

男子Aグループ Gブロック	西川 裕次郎	国本 遼太郎	早乙女 拓也	勝 敗	順 位
西川 裕次郎 [滋賀県]	○	○	M 2-0 G 4-1 P 98-72	1	
国本 遼太郎 [広島県]	×	○	M 0-2 G 1-4 P 79-103	3	
早乙女 拓也 [群馬県]	×	○	M 1-1 G 3-3 P 114-116	2	

男子Aグループ Hブロック	玉手 勝輝⑤	樋口 優介	岡村 尚輝	勝 敗	順 位
玉手 勝輝⑤ [宮城県]	○	○	M 2-0 G 4-0 P 84-60	1	
樋口 優介 [山梨県]	×	○	M 1-1 G 2-3 P 87-96	2	
岡村 尚輝 [北北海道]	×	×	M 0-2 G 1-4 P 84-99	3	

男子Aグループ Iブロック	古賀 穂⑤	大狩 光貴	三上 敬生	勝 敗	順 位
古賀 穂⑤ [福岡県]	○	○	M 2-0 G 4-1 P 101-82	1	
大狩 光貴 [京都府]	×	○	M 0-2 G 0-4 P 58-85	3	
三上 敬生 [福井県]	×	○	M 1-1 G 3-2 P 93-85	2	

男子Aグループ Jブロック	森山 翼	吉川 改	山下 京⑤	勝 敗	順 位
森山 翼 [大阪府]	○	○	M 1-1 G 3-2 P 93-84	2	
吉川 改 [北海道]	○	○	M 2-0 G 4-1 P 100-78	1	
山下 京⑤ [宮崎県]	×	×	M 0-2 G 0-4 P 53-84	3	

# 第8回全国小学生ABC大会

平成19年8月16日-18日 八代市

男子Aグループ Kブロック	西 智寛	疋田 聖也⑤	上村 聡	勝 敗	順 位
西 智寛 [熊本県]	/	○ 21-12 21-11	○ 19-21 21-17 21-16	M 2-0 G 4-1 P 103-77	1
疋田 聖也⑤ [奈良県]	× 12-21 11-21	/	× 13-21 21-12 14-21	M 0-2 G 1-4 P 71-96	3
上村 聡 [千葉県]	× 21-19 17-21 16-21	○ 21-13 12-21 21-14	/	M 1-1 G 3-3 P 108-109	2

男子Aグループ Lブロック	常山 幹太⑤	内田 裕太郎	稲光 勇太	勝 敗	順 位
常山 幹太⑤ [滋賀県]	/	× 13-21 13-21	× 9-21 13-21	M 0-2 G 0-4 P 48-84	3
内田 裕太郎 [熊本県]	○ 21-13 21-13	/	× 15-21 10-21	M 1-1 G 2-2 P 67-68	2
稲光 勇太 [茨城県]	○ 21-9 21-13	○ 21-15 21-10	/	M 2-0 G 4-0 P 84-47	1

男子Aグループ Mブロック	山村 祐樹	佐藤 宏亮	和田 征大	勝 敗	順 位
山村 祐樹 [富山県]	/	○ 21-12 21-10	○ 21-17 19-21 21-18	M 2-0 G 4-1 P 103-78	1
佐藤 宏亮 [大分県]	× 12-21 10-21	/	○ 21-15 21-16	M 1-1 G 2-2 P 64-73	2
和田 征大 [埼玉県]	× 17-21 21-19 18-21	× 15-21 16-21	/	M 0-2 G 1-4 P 87-103	3

男子Aグループ Nブロック	下農 走⑤	馬場 湧生	小野寺 裕介	勝 敗	順 位
下農 走⑤ [大阪府]	/	× 20-22 14-21	○ 21-17 21-19	M 1-1 G 2-2 P 76-79	2
馬場 湧生 [福岡県]	○ 22-20 21-14	/	× 21-16 11-21 19-21	M 1-1 G 3-2 P 94-92	1
小野寺 裕介 [東京都]	× 17-21 19-21	○ 16-21 21-11 21-19	/	M 1-1 G 2-3 P 94-93	3

男子Aグループ Oブロック	西村 達也⑤	渡部 翔大	竹村 翔大	勝 敗	順 位
西村 達也⑤ [新潟県]	/	× 12-21 12-21	× 12-21 13-21	M 0-2 G 0-4 P 49-84	3
渡部 翔大 [愛媛県]	○ 21-12 21-12	/	○ 14-21 21-19 21-6	M 2-0 G 4-1 P 98-70	1
竹村 翔大 [兵庫県]	○ 21-12 21-13	× 21-14 19-21 6-21	/	M 1-1 G 3-2 P 88-81	2

男子Aグループ Pブロック	大町 康太	吉井 大志	川原 祥人⑤	勝 敗	順 位
大町 康太 [石川県]	/	○ 21-13 21-12	○ 21-12 21-18	M 2-0 G 4-0 P 84-55	1
吉井 大志 [岐阜県]	× 13-21 12-21	/	○ 21-10 11-21 21-18	M 1-1 G 2-3 P 78-91	2
川原 祥人⑤ [佐賀県]	× 12-21 18-21	× 10-21 21-11 18-21	/	M 0-2 G 1-4 P 79-95	3

男子Aグループ Qブロック	植木 祐太	稲盛 悠平	上原 正太	勝 敗	順 位
植木 祐太 [神奈川県]	/	○ 17-21 21-19 21-11	× 17-21 15-21	M 1-1 G 2-3 P 91-93	2
稲盛 悠平 [高知県]	× 21-17 19-21 11-21	/	× 16-21 21-16 16-21	M 0-2 G 2-4 P 104-117	3
上原 正太 [沖縄県]	○ 21-17 21-15	○ 21-16 16-21 21-16	/	M 2-0 G 4-1 P 100-85	1

男子Aグループ Rブロック	福士 賢一	和久田 隆志	井田 淳貴	勝 敗	順 位
福士 賢一 [青森県]	/	○ 21-16 21-15	× 21-19 13-21 16-21	M 1-1 G 3-2 P 92-92	2
和久田 隆志 [長崎県]	× 16-21 15-21	/	× 17-21 11-21	M 0-2 G 0-4 P 59-84	3
井田 淳貴 [島根県]	○ 19-21 21-13 21-16	○ 21-17 21-11	/	M 2-0 G 4-1 P 103-78	1



# 第8回全国小学生ABC大会

平成19年8月16日-18日 八代市

男子Bグループ Aブロック	小川 桂汰	森下 公博	田辺 公規	勝敗	順位
小川 桂汰 [静岡県]	○	○	M 2-0 G 4-0 P 84-48	1	
森下 公博 [熊本県]	×	○	M 0-2 G 0-4 P 38-84	3	
田辺 公規 [兵庫県]	×	○	M 1-1 G 2-2 P 76-66	2	

男子Bグループ Bブロック	小林 大吾	進藤 陸	光島 理貴	勝敗	順位
小林 大吾 [宮城県]	○	○	M 2-0 G 4-0 P 84-41	1	
進藤 陸 [神奈川県]	×	○	M 0-2 G 0-4 P 42-84	3	
光島 理貴 [北北海道]	×	○	M 1-1 G 2-2 P 62-63	2	

男子Bグループ Cブロック	藤田 将徳	佐藤 竜介	広瀬 有規	勝敗	順位
藤田 将徳 [福岡県]	○	×	M 1-1 G 3-2 P 98-71	2	
佐藤 竜介 [秋田県]	×	○	M 0-2 G 0-4 P 43-84	3	
広瀬 有規 [福井県]	○	○	M 2-0 G 4-1 P 94-80	1	

男子Bグループ Dブロック	堀 勝太	日元 二千翔	奥山 晃輔	勝敗	順位
堀 勝太 [滋賀県]	○	×	M 1-1 G 2-2 P 61-60	2	
日元 二千翔 [大分県]	×	○	M 0-2 G 0-4 P 25-84	3	
奥山 晃輔 [岡山県]	○	○	M 2-0 G 4-0 P 84-26	1	

男子Bグループ Eブロック	松浦 拓巳	岩永 廉	加藤 健人	勝敗	順位
松浦 拓巳 [大阪府]	○	×	M 1-1 G 2-2 P 75-76	2	
岩永 廉 [山口県]	×	○	M 2-0 G 4-1 P 105-69	1	
加藤 健人 [岐阜県]	×	×	M 0-2 G 1-4 P 70-105	3	

男子Bグループ Fブロック	鈴木 省吾	山川 連	志垣 裕斗	勝敗	順位
鈴木 省吾 [栃木県]	○	×	M 0-2 G 0-4 P 39-84	3	
山川 連 [三重県]	×	○	M 2-0 G 4-0 P 84-42	1	
志垣 裕斗 [熊本県]	○	×	M 1-1 G 2-2 P 67-64	2	

男子Bグループ Gブロック	馬場 浩市	浅沼 竜一郎	三橋 健也	勝敗	順位
馬場 浩市 [京都府]	○	×	M 1-1 G 2-3 P 82-95	2	
浅沼 竜一郎 [岩手県]	×	○	M 0-2 G 1-4 P 75-96	3	
三橋 健也 [群馬県]	○	○	M 2-0 G 4-0 P 84-50	1	

男子Bグループ Hブロック	西野 勝志	武藤 響	相馬 匠	勝敗	順位
西野 勝志 [愛媛県]	○	×	M 1-1 G 3-3 P 117-109	1	
武藤 響 [茨城県]	×	○	M 1-1 G 3-3 P 114-108	2	
相馬 匠 [山形県]	×	○	M 1-1 G 3-3 P 97-111	3	

男子Bグループ Iブロック	西原 正崇	中川 寛樹	小林 大地	勝敗	順位
西原 正崇 [鳥取県]	○	○	M 2-0 G 4-0 P 84-67	1	
中川 寛樹 [佐賀県]	×	○	M 1-1 G 2-3 P 93-92	2	
小林 大地 [新潟県]	×	×	M 0-2 G 1-4 P 83-101	3	

男子Bグループ Jブロック	山下 恭平③	稲盛 晃平	松井 悠一郎	勝敗	順位
山下 恭平③ [岡山県]	○	×	M 1-1 G 2-2 P 75-78	2	
稲盛 晃平 [高知県]	×	○	M 2-0 G 4-0 P 84-63	1	
松井 悠一郎 [長野県]	×	×	M 0-2 G 0-4 P 69-87	3	

# 第8回全国小学生ABC大会

平成19年8月16日-18日 八代市

男子Bグループ Kブロック	仁平 澄也③	多田 大祐	吉村 徳仁	勝 敗	順位
仁平 澄也③ [福島県]	△	× 17-21 21-18 17-21	× 11-21 14-21	M 0-2 G 1-4 P 80-102	3
多田 大祐 [香川県]	○ 21-17 18-21 21-17	△	○ 11-21 21-19 21-14	M 2-0 G 4-2 P 113-109	1
吉村 徳仁 [奈良県]	○ 21-11 21-14	× 21-11 19-21 14-21	△	M 1-1 G 3-2 P 96-78	2

男子Bグループ Lブロック	石坂 真洸③	森園 周冬	島津 皓一	勝 敗	順位
石坂 真洸③ [富山県]	△	× 11-21 7-21	× 12-21 17-21	M 0-2 G 0-4 P 47-84	3
森園 周冬 [宮崎県]	○ 21-11 21- 7	△	× 21- 9 10-21 22-24	M 1-1 G 3-2 P 95-72	2
島津 皓一 [埼玉県]	○ 21-12 21-17	○ 9-21 21-10 24-22	△	M 2-0 G 4-1 P 96-82	1

男子Bグループ Mブロック	小野寺 雅之③	中村 友哉	千葉 一孝	勝 敗	順位
小野寺 雅之③ [東京都]	△	× 12-21 9-21	× 21-19 16-21 14-21	M 0-2 G 1-4 P 72-103	3
中村 友哉 [石川県]	○ 21-12 21- 9	△	○ 21-14 21-13	M 2-0 G 4-0 P 84-48	1
千葉 一孝 [青森県]	○ 19-21 21-16 21-14	× 14-21 13-21	△	M 1-1 G 2-3 P 88-93	2

男子Bグループ Nブロック	原 祥平	上原 尚仁	小倉 由嵩	勝 敗	順位
原 祥平 [島根県]	△	× 0-21 6-21	× 3-21 6-21	M 0-2 G 0-4 P 15-84	3
上原 尚仁 [沖縄県]	○ 21- 0 21- 6	△	× 22-20 13-21 17-21	M 1-1 G 3-2 P 94-68	2
小倉 由嵩 [東京都]	○ 21- 3 21- 6	○ 20-22 21-13 21-17	△	M 2-0 G 4-1 P 104-61	1

男子Bグループ Oブロック	安藤 大地	西原口 嶺	山本 拓磨	勝 敗	順位
安藤 大地 [愛知県]	△	○ 21-18 17-21 21-17	× 18-21 15-21	M 1-1 G 2-3 P 92-98	3
西原口 嶺 [鹿児島県]	× 18-21 21-17 17-21	△	○ 21-19 21-18	M 1-1 G 3-2 P 98-96	1
山本 拓磨 [広島県]	○ 21-18 21-15	× 19-21 18-21	△	M 1-1 G 2-2 P 79-75	2

男子Bグループ Pブロック	新田 将大	佐藤 烈	菊地 佑太	勝 敗	順位
新田 将大 [徳島県]	△	× 8-21 12-21	× 21-16 19-21 19-21	M 0-2 G 1-4 P 79-100	3
佐藤 烈 [千葉県]	○ 21- 8 21-12	△	○ 21-10 21- 4	M 2-0 G 4-0 P 84-34	1
菊地 佑太 [北海道]	○ 16-21 21-19 21-19	× 10-21 4-21	△	M 1-1 G 2-3 P 72-101	2

男子Bグループ Qブロック	古屋 樹	松尾 涼平	花見 臨③	谷口 拓実	勝 敗	順位
古屋 樹 [山梨県]	△	○ 21-10 21-10	○ 21-10 21-10	× 16-21 16-21	M 2-1 G 4-2 P 116-82	2
松尾 涼平 [長崎県]	× 10-21 10-21	△	○ 21-14 21- 9	× 9-21 4-21	M 1-2 G 2-4 P 75-107	3
花見 臨③ [福島県]	× 10-21 10-21	× 14-21 9-21	△	× 7-21 5-21	M 0-3 G 0-6 P 55-126	4
谷口 拓実 [富山県]	○ 21-16 21-16	○ 21- 9 21- 4	○ 21- 7 21- 5	△	M 3-0 G 6-0 P 126-57	1

# 第8回全国小学生ABC大会

平成19年8月16日-18日 八代市

男子Cグループ Aブロック	友金 利玖斗	近藤 直希	古屋 聖	勝 敗	順 位
友金 利玖斗 [兵庫県]	/	○ 15-3 15-5	○ 15-6 15-1	M 2-0 G 4-0 P 60-15	1
近藤 直希 [山形県]	× 3-15 5-15	/	× 15-10 10-15 12-15	M 0-2 G 1-4 P 45-70	3
古屋 聖 [山梨県]	× 6-15 1-15	○ 10-15 15-10 15-12	/	M 1-1 G 2-3 P 47-67	2

男子Cグループ Bブロック	高上 麟龍	日光 駿	宮本 聡	勝 敗	順 位
高上 麟龍 [福島県]	/	○ 15-9 15-3	○ 15-7 15-6	M 2-0 G 4-0 P 60-25	1
日光 駿 [石川県]	× 9-15 3-15	/	○ 15-3 15-10	M 1-1 G 2-2 P 42-43	2
宮本 聡 [広島県]	× 7-15 6-15	× 3-15 10-15	/	M 0-2 G 0-4 P 26-60	3

男子Cグループ Cブロック	藤井 大海	藤井 慎太郎	後藤 海斗	勝 敗	順 位
藤井 大海 [岡山県]	/	× 8-15 5-15	× 7-15 5-15	M 0-2 G 0-4 P 25-60	3
藤井 慎太郎 [京都府]	○ 15-8 15-5	/	× 4-15 7-15	M 1-1 G 2-2 P 41-43	2
後藤 海斗 [宮城県]	○ 15-7 15-5	○ 15-4 15-7	/	M 2-0 G 4-0 P 60-23	1

男子Cグループ Dブロック	城山 孟佳	清水 晃希	佐藤 翔真	勝 敗	順 位
城山 孟佳 [富山県]	/	× 10-15 8-15	○ 15-4 15-10	M 1-1 G 2-2 P 48-44	2
清水 晃希 [鳥取県]	○ 15-10 15-8	/	○ 15-9 15-3	M 2-0 G 4-0 P 60-30	1
佐藤 翔真 [秋田県]	× 4-15 10-15	× 9-15 3-15	/	M 0-2 G 0-4 P 26-60	3

男子Cグループ Eブロック	山田 尚輝	渡邊 きらり	和田 季	勝 敗	順 位
山田 尚輝 [東京都]	/	× 8-15 9-15	○ 15-12 15-12	M 1-1 G 2-2 P 47-54	2
渡邊 きらり [南北海道]	○ 15-8 15-9	/	○ 15-9 15-6	M 2-0 G 4-0 P 60-32	1
和田 季 [大分県]	× 12-15 12-15	× 9-15 6-15	/	M 0-2 G 0-4 P 39-60	3

男子Cグループ Fブロック	久保田 友之祐	立野 良樹	稲澤 勇太	勝 敗	順 位
久保田 友之祐 [群馬県]	/	○ 15-7 15-6	○ 15-6 15-3	M 2-0 G 4-0 P 60-22	1
立野 良樹 [岩手県]	× 7-15 6-15	/	× 15-17 4-15	M 0-2 G 0-4 P 32-62	3
稲澤 勇太 [香川県]	× 6-15 3-15	○ 17-15 15-4	/	M 1-1 G 2-2 P 41-49	2

男子Cグループ Gブロック	高橋 大輝	妹尾 陸史	雨郡 脩太	勝 敗	順 位
高橋 大輝 [北北海道]	/	○ 16-14 15-10	○ 15-4 15-5	M 2-0 G 4-0 P 61-33	1
妹尾 陸史 [島根県]	× 14-16 10-15	/	○ 10-15 15-13 18-16	M 1-1 G 2-3 P 67-75	2
雨郡 脩太 [奈良県]	× 4-15 5-15	× 15-10 13-15 16-18	/	M 0-2 G 1-4 P 53-73	3

男子Cグループ Hブロック	大園 章平	川端 直人	廣田 健	勝 敗	順 位
大園 章平 [佐賀県]	/	× 8-15 15-13 10-15	○ 15-6 10-15 15-2	M 1-1 G 3-3 P 73-66	2
川端 直人 [埼玉県]	○ 15-8 13-15 15-10	/	○ 15-4 15-4	M 2-0 G 4-1 P 73-41	1
廣田 健 [徳島県]	× 6-15 15-10 2-15	× 4-15 4-15	/	M 0-2 G 1-4 P 31-70	3

男子Cグループ Iブロック	酒井 恒勢	江藤 稜太	長友 壮志	勝 敗	順 位
酒井 恒勢 [新潟県]	/	× 6-15 10-15	× 8-15 12-15	M 0-2 G 0-4 P 36-60	3
江藤 稜太 [熊本県]	○ 15-6 15-10	/	× 15-13 13-15 5-15	M 1-1 G 3-2 P 63-59	2
長友 壮志 [山口県]	○ 15-8 15-12	○ 13-15 15-13 15-5	/	M 2-0 G 4-1 P 73-53	1

男子Cグループ Jブロック	鈴木 雄治	小本 大佑	曾我部 祥多	勝 敗	順 位
鈴木 雄治 [栃木県]	/	× 4-15 10-15	× 10-15 15-17	M 0-2 G 0-4 P 39-62	3
小本 大佑 [熊本県]	○ 15-4 15-10	/	○ 15-8 15-5	M 2-0 G 4-0 P 60-27	1
曾我部 祥多 [愛媛県]	○ 15-10 17-15	× 8-15 5-15	/	M 1-1 G 2-2 P 45-55	2

# 第8回全国小学生ABC大会

平成19年8月16日-18日 八代市

男子Cグループ Kブロック	村上 洸太郎①	小林 大和	矢島 浩司	勝敗	順位
村上 洸太郎① [沖縄県]	/	○ 15-12 9-15 15-3	× 4-15 8-15	M 1-1 G 2-3 P 51-60	2
小林 大和 [長野県]	× 12-15 15-9 3-15	/	× 9-15 7-15	M 0-2 G 1-4 P 46-69	3
矢島 浩司 [岐阜県]	○ 15-4 15-8	○ 15-9 15-7	/	M 2-0 G 4-0 P 60-28	1

男子Cグループ Lブロック	山内 恭弥	吉岡 弘太郎	村瀬 康之介	勝敗	順位
山内 恭弥 [青森県]	/	○ 15-10 15-12	× 10-15 7-15	M 1-1 G 2-2 P 47-52	2
吉岡 弘太郎 [鹿児島県]	× 10-15 12-15	/	× 9-15 13-15	M 0-2 G 0-4 P 44-60	3
村瀬 康之介 [愛知県]	○ 15-10 15-7	○ 15-9 15-13	/	M 2-0 G 4-0 P 60-39	1

男子Cグループ Mブロック	森田 新太郎	本田 晃太	三宅 将平	勝敗	順位
森田 新太郎 [宮崎県]	/	○ 15-5 16-14	○ 15-8 15-6	M 2-0 G 4-0 P 61-33	1
本田 晃太 [茨城県]	× 5-15 14-16	/	× 11-15 15-12 8-15	M 0-2 G 1-4 P 53-73	3
三宅 将平 [滋賀県]	× 8-15 6-15	○ 15-11 12-15 15-8	/	M 1-1 G 2-3 P 56-64	2

男子Cグループ Nブロック	武藤 恒樹	辻 凌也	清水 康士郎	勝敗	順位
武藤 恒樹 [神奈川県]	/	× 11-15 15-13 15-17	× 11-15 7-15	M 0-2 G 1-4 P 59-75	3
辻 凌也 [長崎県]	○ 15-11 13-15 17-15	/	○ 12-15 15-11 15-9	M 2-0 G 4-2 P 87-76	1
清水 康士郎 [福井県]	○ 15-11 15-7	× 15-12 11-15 9-15	/	M 1-1 G 3-2 P 65-60	2

男子Cグループ Oブロック	阿部 遼真	石橋 陸①	吉田 昇永	三好 翔	勝敗	順位
阿部 遼真 [大阪府]	/	× 15-11 8-15 9-15	○ 9-15 15-11 18-16	× 8-15 10-15	M 1-2 G 3-5 P 92-113	4
石橋 陸① [福岡県]	○ 11-15 15-8 15-9	/	○ 11-15 15-13 15-12	× 13-15 10-15	M 2-1 G 4-4 P 105-102	2
吉田 昇永 [千葉県]	× 15-9 11-15 16-18	× 15-11 13-15 12-15	/	○ 15-6 15-11	M 1-2 G 4-4 P 112-100	3
三好 翔 [静岡県]	○ 15-8 15-10	○ 15-13 15-10	× 6-15 11-15	/	M 2-1 G 4-2 P 77-71	1

# 第8回全国小学生ABC大会

平成19年8月16日-18日 八代市

女子Aグループ Aブロック	松岡 英美	小林 茉莉奈	藤巻 亜里菜	勝 敗	順位
松岡 英美 [福岡県]	○	○	M 2-0 G 4-0 P 84-36	1	
小林 茉莉奈 [長野県]	×	○	M 1-1 G 2-2 P 66-72	2	
藤巻 亜里菜 [山梨県]	×	×	M 0-2 G 0-4 P 42-84	3	

女子Aグループ Bブロック	赤沢 夏希	林 千里	甲斐 妃美子 <sup>⑤</sup>	勝 敗	順位
赤沢 夏希 [岡山県]	○	○	M 2-0 G 4-0 P 84-49	1	
林 千里 [岐阜県]	×	○	M 1-1 G 2-3 P 81-99	2	
甲斐 妃美子 <sup>⑤</sup> [神奈川県]	×	×	M 0-2 G 1-4 P 81-98	3	

女子Aグループ Cブロック	菅田 愛結果	平田 茜	塚本 あゆみ	勝 敗	順位
菅田 愛結果 [宮城県]	○	○	M 2-0 G 4-1 P 102-79	1	
平田 茜 [佐賀県]	×	×	M 0-2 G 0-4 P 61-84	3	
塚本 あゆみ [北海道]	×	○	M 1-1 G 3-2 P 88-88	2	

女子Aグループ Dブロック	芹澤 妃那子	金澤 加奈	望月 菜生	勝 敗	順位
芹澤 妃那子 [静岡県]	○	○	M 2-0 G 4-0 P 84-40	1	
金澤 加奈 [徳島県]	×	×	M 0-2 G 1-4 P 91-104	3	
望月 菜生 [兵庫県]	×	○	M 1-1 G 2-3 P 76-107	2	

女子Aグループ Eブロック	高瀬 妃奈子 <sup>⑤</sup>	多田 有実	星 千智	勝 敗	順位
高瀬 妃奈子 <sup>⑤</sup> [栃木県]	○	○	M 2-0 G 4-1 P 99-81	1	
多田 有実 [山形県]	×	×	M 0-2 G 0-4 P 53-84	3	
星 千智 [石川県]	×	○	M 1-1 G 3-2 P 100-87	2	

女子Aグループ Fブロック	松田 蒼	金野 加奈	寺田 桃香	勝 敗	順位
松田 蒼 [大阪府]	○	○	M 2-0 G 4-1 P 103-61	1	
金野 加奈 [秋田県]	×	×	M 0-2 G 0-4 P 43-84	3	
寺田 桃香 [広島県]	×	○	M 1-1 G 3-2 P 88-89	2	

女子Aグループ Gブロック	川島 里羅 <sup>⑤</sup>	川上 優美奈	前田 悠希	勝 敗	順位
川島 里羅 <sup>⑤</sup> [埼玉県]	○	○	M 2-0 G 4-1 P 97-74	1	
川上 優美奈 [京都府]	×	×	M 0-2 G 1-4 P 79-97	3	
前田 悠希 [長崎県]	×	○	M 1-1 G 2-2 P 68-73	2	

女子Aグループ Hブロック	小川 由香	高木 明日美	山田 愛海 <sup>⑤</sup>	勝 敗	順位
小川 由香 [愛知県]	○	○	M 2-0 G 4-0 P 84-19	1	
高木 明日美 [大分県]	×	○	M 1-1 G 2-3 P 69-92	2	
山田 愛海 <sup>⑤</sup> [山口県]	×	×	M 0-2 G 1-4 P 58-100	3	

女子Aグループ Iブロック	園田 絵里奈 <sup>⑤</sup>	島田 菜央	重山 智佳	勝 敗	順位
園田 絵里奈 <sup>⑤</sup> [鹿児島県]	○	○	M 2-0 G 4-1 P 102-90	1	
島田 菜央 [栃木県]	×	×	M 0-2 G 0-4 P 63-85	3	
重山 智佳 [新潟県]	×	○	M 1-1 G 3-2 P 99-89	2	

女子Aグループ Jブロック	大堀 彩 <sup>⑤</sup>	志水 美穂	老本 美和子	勝 敗	順位
大堀 彩 <sup>⑤</sup> [福島県]	×	○	M 1-1 G 3-2 P 101-88	2	
志水 美穂 [熊本県]	○	○	M 2-0 G 4-1 P 99-79	1	
老本 美和子 [富山県]	×	×	M 0-2 G 0-4 P 51-84	3	

# 第8回全国小学生ABC大会

平成19年8月16日-18日 八代市

女子Aグループ Kブロック	櫻本 絢子	金浦 紗樹	飯島 真依	勝敗	順位
櫻本 絢子 [福岡県]	○	○	M 2-0 G 4-0 P 84-59	1	
金浦 紗樹 [愛媛県]	×	○	M 0-2 G 0-4 P 49-84	3	
飯島 真依 [千葉県]	×	○	M 1-1 G 2-2 P 75-65	2	

女子Aグループ Lブロック	森園 彩乃	北村 穂乃	井田 麻友⑤	勝敗	順位
森園 彩乃 [宮崎県]	○	×	M 1-1 G 3-2 P 104-96	2	
北村 穂乃 [滋賀県]	○	○	M 2-0 G 4-1 P 105-97	1	
井田 麻友⑤ [島根県]	×	×	M 0-2 G 0-4 P 68-84	3	

女子Aグループ Mブロック	永田 麗	三浦 彩花	篠田 希望	勝敗	順位
永田 麗 [熊本県]	○	○	M 2-0 G 4-0 P 84-61	1	
三浦 彩花 [青森県]	×	○	M 0-2 G 0-4 P 52-84	3	
篠田 希望 [群馬県]	×	○	M 1-1 G 2-2 P 75-66	2	

女子Aグループ Nブロック	浅賀 未久	宮本 真実	中村 恭子	勝敗	順位
浅賀 未久 [茨城県]	○	×	M 0-2 G 1-4 P 70-103	3	
宮本 真実 [福井県]	○	×	M 1-1 G 2-3 P 80-95	2	
中村 恭子 [三重県]	○	○	M 2-0 G 4-0 P 84-36	1	

女子Aグループ Oブロック	北野 志帆子	酒谷 佳奈	柏野 薫奈	牟田 香菜子	勝敗	順位
北野 志帆子 [東京都]	○	○	M 2-1 G 4-3 P 138-118	2		
酒谷 佳奈 [和歌山県]	×	○	M 1-2 G 3-5 P 141-154	3		
柏野 薫奈 [香川県]	×	×	M 0-3 G 2-6 P 135-157	4		
牟田 香菜子 [鹿児島県]	○	○	M 3-0 G 6-1 P 152-137	1		

女子Aグループ Pブロック	久喜 麻結	中村 幸⑤	畑 由衣香	勝敗	順位
久喜 麻結 [埼玉県]	○	○	M 2-0 G 4-2 P 118-110	1	
中村 幸⑤ [北北海道]	×	○	M 1-1 G 3-3 P 118-105	2	
畑 由衣香 [鳥取県]	×	×	M 0-2 G 2-4 P 106-127	3	

女子Aグループ Qブロック	和田 奈由⑤	田場 愛佳	山本 朋	齊藤 佳奈	勝敗	順位
和田 奈由⑤ [奈良県]	○	×	M 0-3 G 3-6 P 163-175	4		
田場 愛佳 [沖縄県]	○	○	M 3-0 G 6-2 P 161-124	1		
山本 朋 [高知県]	○	×	M 1-2 G 3-5 P 148-153	3		
齊藤 佳奈 [岩手県]	○	×	M 2-1 G 5-4 P 141-161	2		

第8回全国小学生ABC大会

平成19年8月16日-18日 八代市

女子Bグループ Aブロック	山口 茜	増田 凧沙③	児玉 知枝	勝 敗	順 位
山口 茜 [福井県]	○	○	M 2-0 G 4-0 P 84-14	1	
増田 凧沙③ [長崎県]	×	○	M 0-2 G 0-4 P 31-84	3	
児玉 知枝 [三重県]	×	○	M 1-1 G 2-2 P 49-66	2	

女子Bグループ Bブロック	齊藤 美紅	岩切 彩	横山 恵里香③	勝 敗	順 位
齊藤 美紅 [栃木県]	○	○	M 2-0 G 4-0 P 84-60	1	
岩切 彩 [宮崎県]	×	○	M 0-2 G 1-4 P 80-100	3	
横山 恵里香③ [奈良県]	×	○	M 1-1 G 2-3 P 87-91	2	

女子Bグループ Cブロック	齋藤 菜	上田 麻未	福島 里彩	勝 敗	順 位
齋藤 菜 [埼玉県]	×	○	M 1-1 G 2-3 P 89-92	3	
上田 麻未 [高知県]	○	○	M 1-1 G 3-2 P 98-89	1	
福島 里彩 [富山県]	×	○	M 1-1 G 3-3 P 110-116	2	

女子Bグループ Dブロック	引地 由希奈	清水 一希	種岡 遥	勝 敗	順 位
引地 由希奈 [鹿児島県]	○	○	M 2-0 G 4-0 P 84-51	1	
清水 一希 [兵庫県]	×	○	M 1-1 G 2-2 P 67-60	2	
種岡 遥 [新潟県]	×	×	M 0-2 G 0-4 P 44-84	3	

女子Bグループ Eブロック	小野 日向子	山本 海帆	高園 杏莉沙	勝 敗	順 位
小野 日向子 [福島県]	×	×	M 0-2 G 0-4 P 56-84	3	
山本 海帆 [島根県]	○	○	M 1-1 G 3-2 P 97-95	2	
高園 杏莉沙 [佐賀県]	○	○	M 2-0 G 4-1 P 103-77	1	

女子Bグループ Fブロック	井部 恵理香	小田 菜摘③	上原 和子	勝 敗	順 位
井部 恵理香 [東京都]	○	○	M 2-0 G 4-1 P 96-86	1	
小田 菜摘③ [広島県]	×	○	M 0-2 G 0-4 P 53-84	3	
上原 和子 [沖縄県]	×	○	M 1-1 G 3-2 P 99-78	2	

女子Bグループ Gブロック	佐久間 芽依	小林 瑞季	田草川 里沙	勝 敗	順 位
佐久間 芽依 [宮城県]	○	○	M 2-0 G 4-0 P 87-57	1	
小林 瑞季 [大分県]	×	○	M 1-1 G 2-2 P 83-59	2	
田草川 里沙 [山梨県]	×	×	M 0-2 G 0-4 P 30-84	3	

女子Bグループ Hブロック	安田 美空	堀内 美里	植原 夏織	勝 敗	順 位
安田 美空 [大阪府]	○	○	M 2-0 G 4-0 P 84-23	1	
堀内 美里 [長野県]	×	×	M 0-2 G 0-4 P 29-84	3	
植原 夏織 [熊本県]	×	○	M 1-1 G 2-2 P 59-65	2	

女子Bグループ Iブロック	谷水 亜里紗③	山中 菜乃子	石橋 麻美子	勝 敗	順 位
谷水 亜里紗③ [三重県]	×	×	M 0-2 G 1-4 P 80-109	3	
山中 菜乃子 [香川県]	○	○	M 1-1 G 3-3 P 116-116	2	
石橋 麻美子 [千葉県]	○	○	M 2-0 G 4-1 P 104-75	1	

女子Bグループ Jブロック	喜岡 奈美③	香川 もえ花	青山 葉子③	勝 敗	順 位
喜岡 奈美③ [香川県]	○	○	M 2-0 G 4-1 P 104-86	1	
香川 もえ花 [滋賀県]	×	×	M 0-2 G 1-4 P 80-104	3	
青山 葉子③ [岡山県]	×	○	M 1-1 G 2-2 P 78-72	2	



# 第8回全国小学生ABC大会

平成19年8月16日-18日 八代市

女子Bグループ Kブロック	花野 里沙子	鈴木 里奈	吉浦 鈴夏	勝敗	順位
花野 里沙子 [和歌山県]	△	×	×	M 0-2 G 0-4 P 50-84	3
鈴木 里奈 [静岡県]	○ 21-19 21-12	△	×	M 1-1 G 2-2 P 63-73	2
吉浦 鈴夏 [石川県]	○ 21-12 21-7	○ 21-9 21-12	△	M 2-0 G 4-0 P 84-40	1

女子Bグループ Lブロック	和田 穂代③	清水 麻未	高橋 芽衣	勝敗	順位
和田 穂代③ [奈良県]	△	○ 21-6 21-10	○ 21-9 21-16	M 2-0 G 4-0 P 84-41	1
清水 麻未 [群馬県]	×	△	×	M 0-2 G 0-4 P 46-84	3
高橋 芽衣 [岐阜県]	×	○ 21-17 21-13	△	M 1-1 G 2-2 P 67-72	2

女子Bグループ Mブロック	川島 美南③	志田 千陽	伊野 紫惟	勝敗	順位
川島 美南③ [埼玉県]	△	×	○	M 1-1 G 2-2 P 68-67	2
志田 千陽 [秋田県]	○ 21-12 21-14	△	○	M 2-0 G 4-0 P 84-54	1
伊野 紫惟 [愛媛県]	×	×	△	M 0-2 G 0-4 P 53-84	3

女子Bグループ Nブロック	草刈 真子	畠山 静花	向 琴音	勝敗	順位
草刈 真子 [鳥取県]	△	○ 21-9 21-11	×	M 1-1 G 2-2 P 73-62	2
畠山 静花 [岩手県]	×	△	×	M 0-2 G 1-4 P 66-100	3
向 琴音 [熊本県]	○ 21-12 21-19	○ 16-21 21-13 21-12	△	M 2-0 G 4-1 P 100-77	1

女子Bグループ Oブロック	松田 茉奈	谷澤 安衣	重田 美空	勝敗	順位
松田 茉奈 [福井県]	△	×	×	M 0-2 G 0-4 P 46-84	3
谷澤 安衣 [神奈川県]	○ 21-15 21-14	△	×	M 1-1 G 2-2 P 67-71	2
重田 美空 [福岡県]	○ 21-8 21-9	○ 21-15 21-10	△	M 2-0 G 4-0 P 84-42	1

女子Bグループ Pブロック	曾田 朋花	仁平 菜月③	鈴木 優香	勝敗	順位
曾田 朋花 [山口県]	△	×	×	M 0-2 G 0-4 P 40-84	3
仁平 菜月③ [茨城県]	○ 21-14 21-6	△	○	M 2-0 G 4-0 P 84-46	1
鈴木 優香 [北海道]	○ 21-9 21-11	×	△	M 1-1 G 2-2 P 68-62	2

女子Bグループ Qブロック	多田 愛利	貴虎 世奈	川上 紗恵奈	勝敗	順位
多田 愛利 [山形県]	△	○ 21-19 21-18	○ 21-8 21-16	M 2-0 G 4-0 P 84-61	1
貴虎 世奈 [徳島県]	×	△	×	M 0-2 G 0-4 P 66-84	3
川上 紗恵奈 [京都府]	×	○ 21-12 21-17	△	M 1-1 G 2-2 P 66-71	2

女子Bグループ Rブロック	高西 美樹	三上 夏世	高木 友美子	勝敗	順位
高西 美樹 [青森県]	△	×	×	M 0-2 G 2-4 P 96-115	3
三上 夏世 [北海道]	○ 21-10 14-21 21-16	△	○	M 2-0 G 4-1 P 98-58	1
高木 友美子 [愛知県]	○ 21-10 17-21 21-18	×	△	M 1-1 G 2-3 P 70-91	2

# 第8回全国小学生ABC大会

平成19年8月16日-18日 八代市

女子Cグループ Aブロック	平野 紗妃	秋元 未幸	上杉 杏①	勝 敗	順 位
平野 紗妃 [香川県]	○	○	M 2-0 G 4-1 P 71-41	1	
秋元 未幸 [東京都]	×	○	M 0-2 G 0-4 P 33-60	3	
上杉 杏① [広島県]	×	○	M 1-1 G 3-2 P 62-65	2	

女子Cグループ Bブロック	川村 彩菜	森本 暁音	川村 芽生奈	勝 敗	順 位
川村 彩菜 [奈良県]	○	×	M 0-2 G 0-4 P 27-60	3	
森本 暁音 [熊本県]	○	○	M 1-1 G 2-2 P 42-45	2	
川村 芽生奈 [群馬県]	○	○	M 2-0 G 4-0 P 60-24	1	

女子Cグループ Cブロック	醍醐 和佳	長岡 なつめ	高野 亜美	勝 敗	順 位
醍醐 和佳 [埼玉県]	○	○	M 2-0 G 4-1 P 73-55	1	
長岡 なつめ [岐阜県]	×	○	M 1-1 G 3-3 P 77-83	2	
高野 亜美 [福井県]	×	×	M 0-2 G 1-4 P 63-75	3	

女子Cグループ Dブロック	武藤 みなみ	岩永 鈴	西村 悠希	勝 敗	順 位
武藤 みなみ [茨城県]	○	×	M 0-2 G 0-4 P 33-61	3	
岩永 鈴 [山口県]	○	○	M 2-0 G 4-0 P 60-13	1	
西村 悠希 [大阪府]	○	×	M 1-1 G 2-2 P 38-57	2	

女子Cグループ Eブロック	江川 文香	二宮 安優花	布川 夢香	勝 敗	順 位
江川 文香 [福岡県]	×	×	M 0-2 G 1-4 P 57-72	3	
二宮 安優花 [愛媛県]	○	×	M 1-1 G 2-2 P 54-55	2	
布川 夢香 [北北海道]	○	○	M 2-0 G 4-1 P 73-57	1	

女子Cグループ Fブロック	半田 桃美	請田 沙穂	鈴木 那緒子	勝 敗	順 位
半田 桃美 [岡山県]	○	×	M 0-2 G 1-4 P 71-76	3	
請田 沙穂 [長崎県]	○	×	M 1-1 G 2-3 P 57-72	2	
鈴木 那緒子 [石川県]	○	○	M 2-0 G 4-0 P 63-43	1	

女子Cグループ Gブロック	新戸 玲奈	黒岩 はるな	岡田 彩衣	勝 敗	順 位
新戸 玲奈 [神奈川県]	×	○	M 1-1 G 2-2 P 45-53	2	
黒岩 はるな [佐賀県]	○	○	M 2-0 G 4-0 P 60-32	1	
岡田 彩衣 [徳島県]	×	×	M 0-2 G 0-4 P 40-60	3	

女子Cグループ Hブロック	辻 今日子	平山 萌	上田 実夢	勝 敗	順 位
辻 今日子 [熊本県]	×	×	M 0-2 G 1-4 P 53-75	3	
平山 萌 [千葉県]	○	○	M 2-0 G 4-1 P 67-50	1	
上田 実夢 [福島県]	○	×	M 1-1 G 3-3 P 81-76	2	

女子Cグループ Iブロック	和田 七海	宇佐見 紗玲愛	福島 沙里奈	勝 敗	順 位
和田 七海 [京都府]	×	○	M 1-1 G 2-3 P 60-65	2	
宇佐見 紗玲愛 [愛知県]	○	○	M 2-0 G 4-0 P 60-40	1	
福島 沙里奈 [富山県]	×	×	M 0-2 G 1-4 P 59-74	3	

女子Cグループ Jブロック	小泉 愛奈	兼平 美里	伊藤 千晶	勝 敗	順 位
小泉 愛奈 [島根県]	×	×	M 0-2 G 1-4 P 47-73	3	
兼平 美里 [岩手県]	○	○	M 2-0 G 4-1 P 74-63	1	
伊藤 千晶 [長野県]	○	×	M 1-1 G 3-3 P 87-72	2	

# 第8回全国小学生ABC大会

平成19年8月16日-18日 八代市

女子Cグループ Kブロック	高橋 明日香	上杉 優奈	蔦谷 美紅	勝 敗	順位
高橋 明日香 [栃木県]		○ 15- 8 15- 4	○ 15- 7 15- 9	M 2-0 G 4-0 P 60-28	1
上杉 優奈 [南北海道]	× 8-15 4-15		× 10-15 14-16	M 0-2 G 0-4 P 36-61	3
蔦谷 美紅 [青森県]	× 7-15 9-15	○ 15-10 16-14		M 1-1 G 2-2 P 47-54	2

女子Cグループ Lブロック	本部 美優	坂田 真唯	中込 捺希	勝 敗	順位
本部 美優 [宮崎県]		× 14-16 11-15	○ 15- 9 15- 4	M 1-1 G 2-2 P 55-44	2
坂田 真唯 [鳥取県]	○ 16-14 15-11		○ 15- 5 15-12	M 2-0 G 4-0 P 61-42	1
中込 捺希 [山梨県]	× 9-15 4-15	× 5-15 12-15		M 0-2 G 0-4 P 30-60	3

女子Cグループ Mブロック	野田 彩夏	上原 愛枝①	水島 奏美	渡部 愛実	勝 敗	順位
野田 彩夏 [静岡県]		○ 15- 6 6-4x	○ 12-15 15- 5 15-13	○ 15- 9 15-13	M 3-0 G 6-1 P 93-61	1
上原 愛枝① [沖縄県]	× 6-15 4x- 6		× 9-15 0x- 3	× 15-17 19-17 11-15	M 0-3 G 1-6 P 60-88	4
水島 奏美 [新潟県]	× 15-12 5-15 13-15	○ 15- 9 3-0x		○ 14-16 15- 8 15- 8	M 2-1 G 5-3 P 95-83	2
渡部 愛実 [秋田県]	× 9-15 13-15	○ 17-15 17-19 15-11	× 16-14 8-15 8-15		M 1-2 G 3-5 P 103-119	3

女子Cグループ Nブロック	鈴木 ゆうき	生木 萌果	前村 穂乃香	谷田 あすか	勝 敗	順位
鈴木 ゆうき [宮城県]		○ 15- 5 15- 7	○ 15- 6 15- 1	○ 15- 8 15- 2	M 3-0 G 6-0 P 90-29	1
生木 萌果 [兵庫県]	× 5-15 7-15		○ 12-15 15- 6 15- 5	○ 15-11 15-11	M 2-1 G 4-3 P 84-78	2
前村 穂乃香 [鹿児島県]	× 6-15 1-15	× 15-12 6-15 5-15		× 16-14 14-16 12-15	M 0-3 G 2-6 P 75-117	4
谷田 あすか [高知県]	× 8-15 2-15	× 11-15 11-15	○ 14-16 16-14 15-12		M 1-2 G 2-5 P 77-102	3