

< 4年男子シングルス >

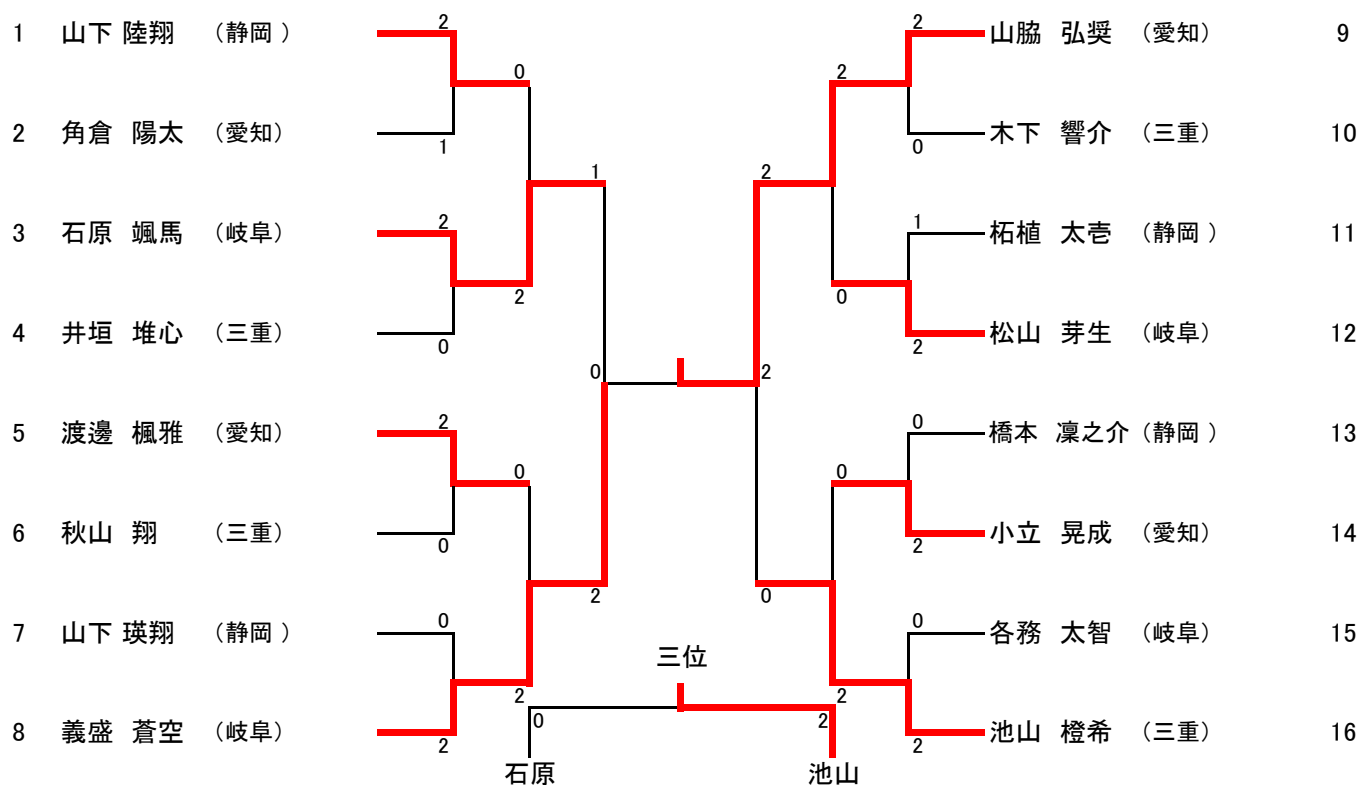

< 4年男子ダブルス >

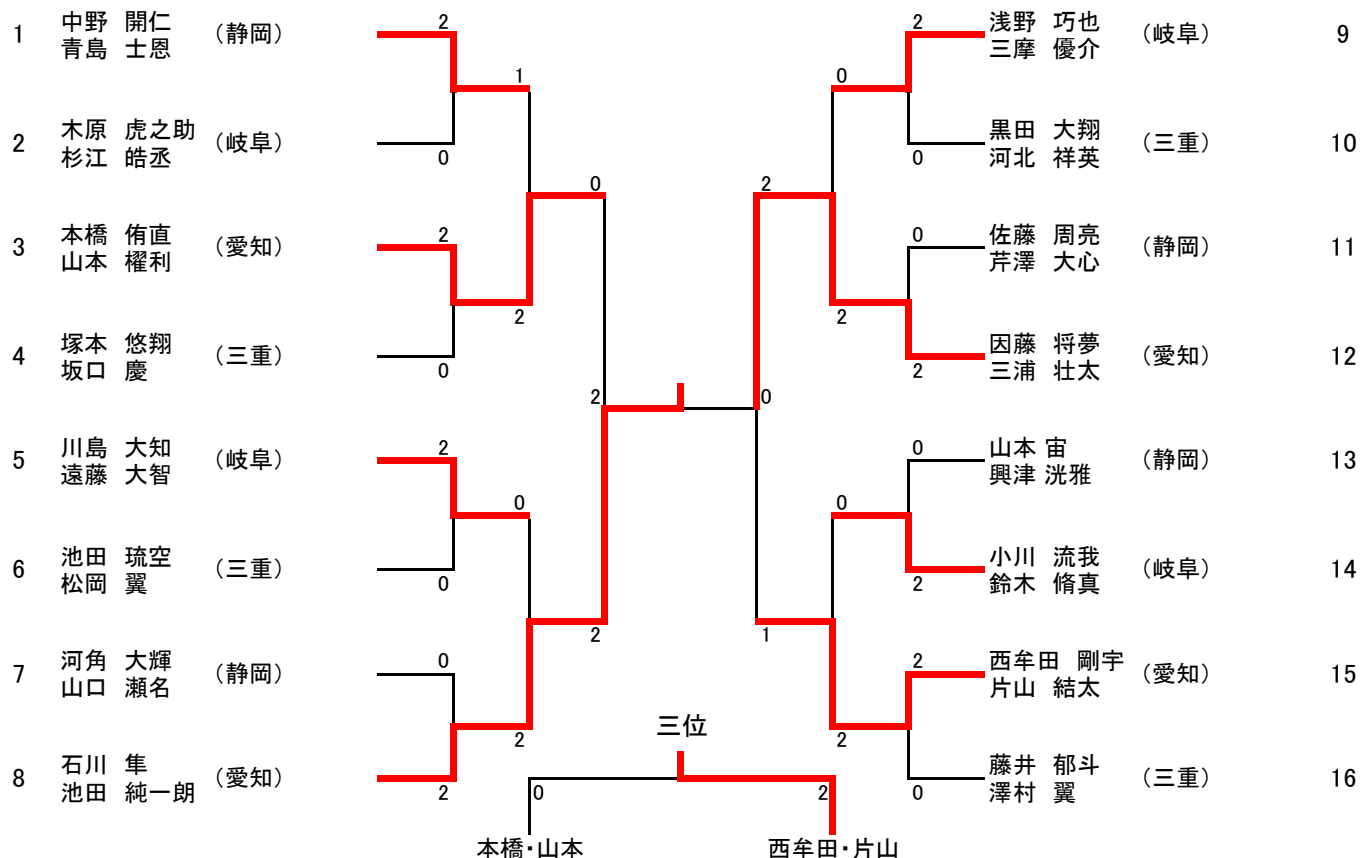

< 5年男子シングルス >

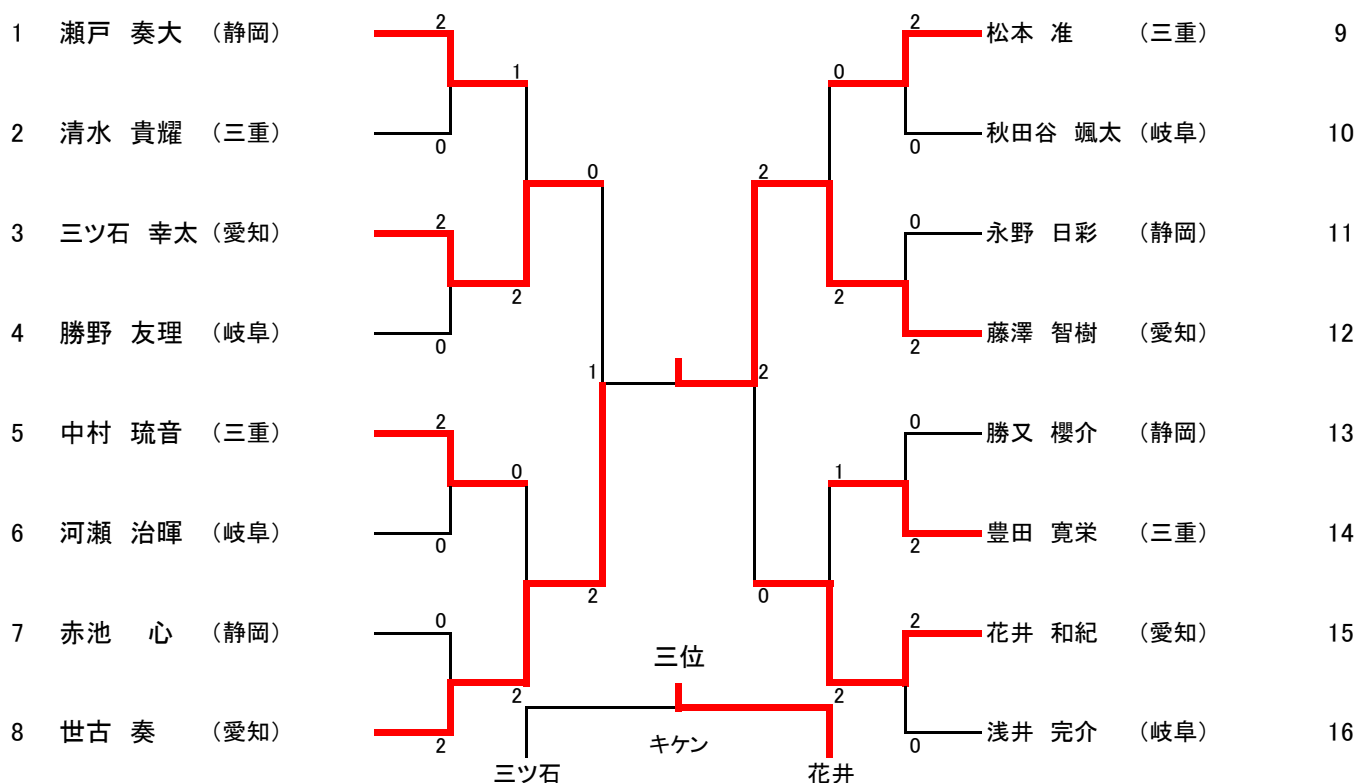

< 5年男子ダブルス >

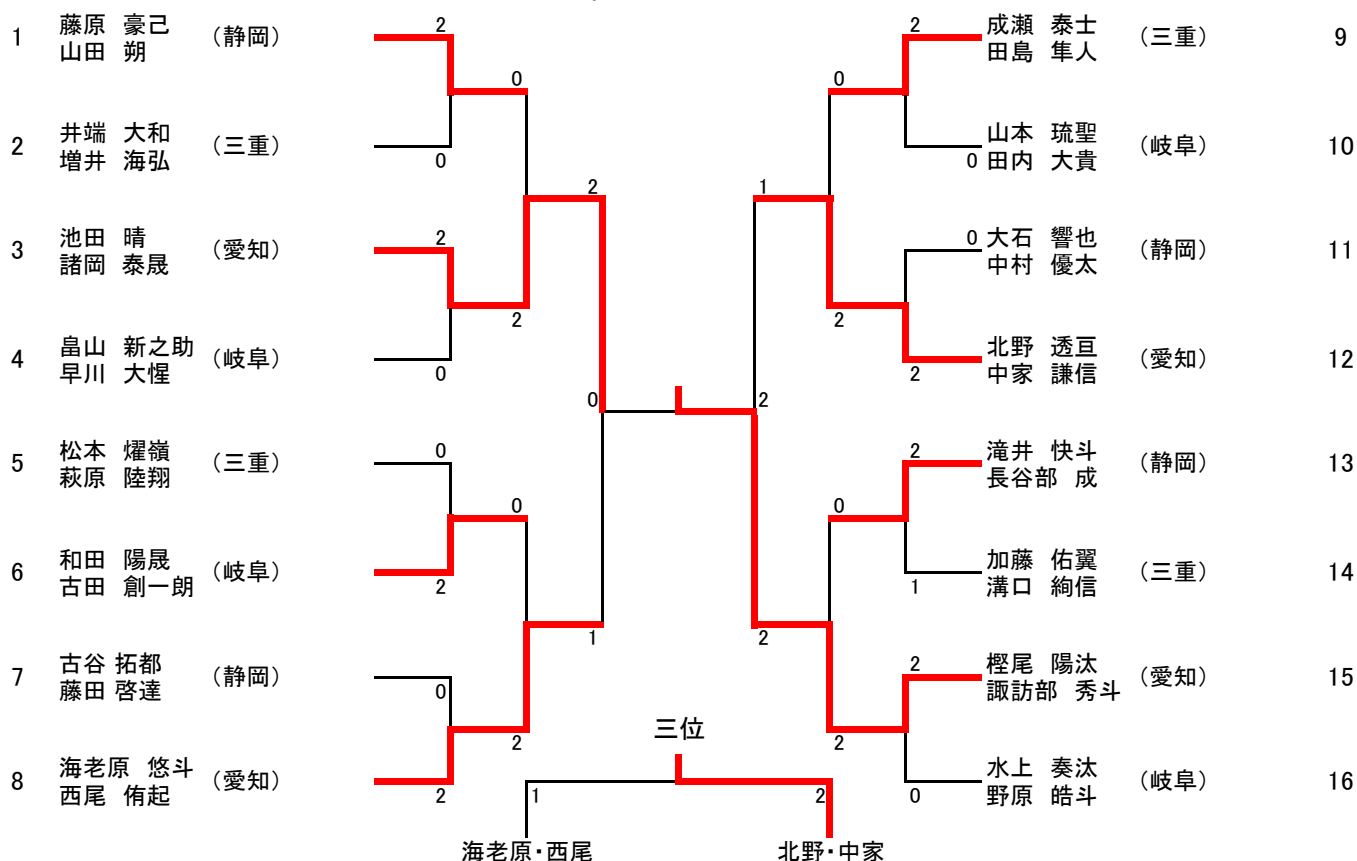

< 6年男子シングルス >

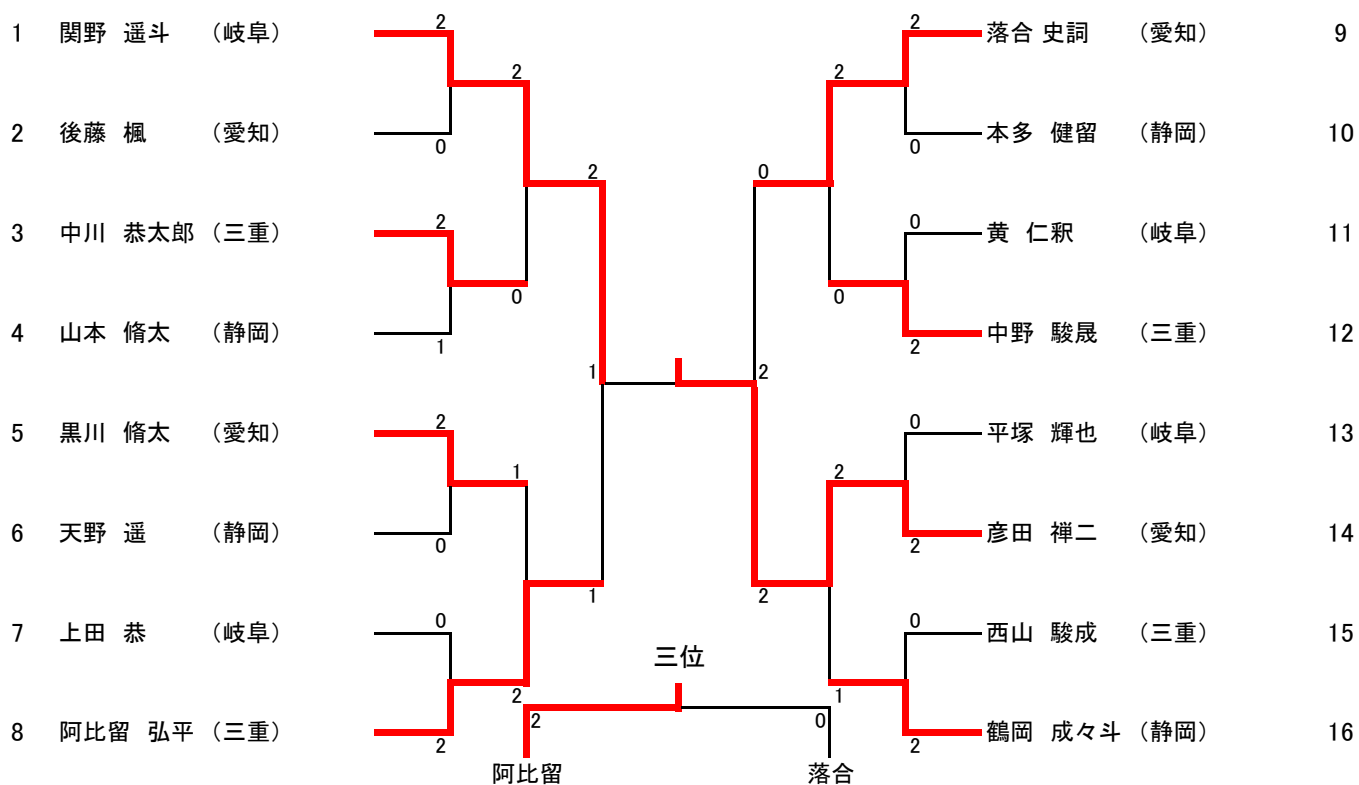

< 6年男子ダブルス >

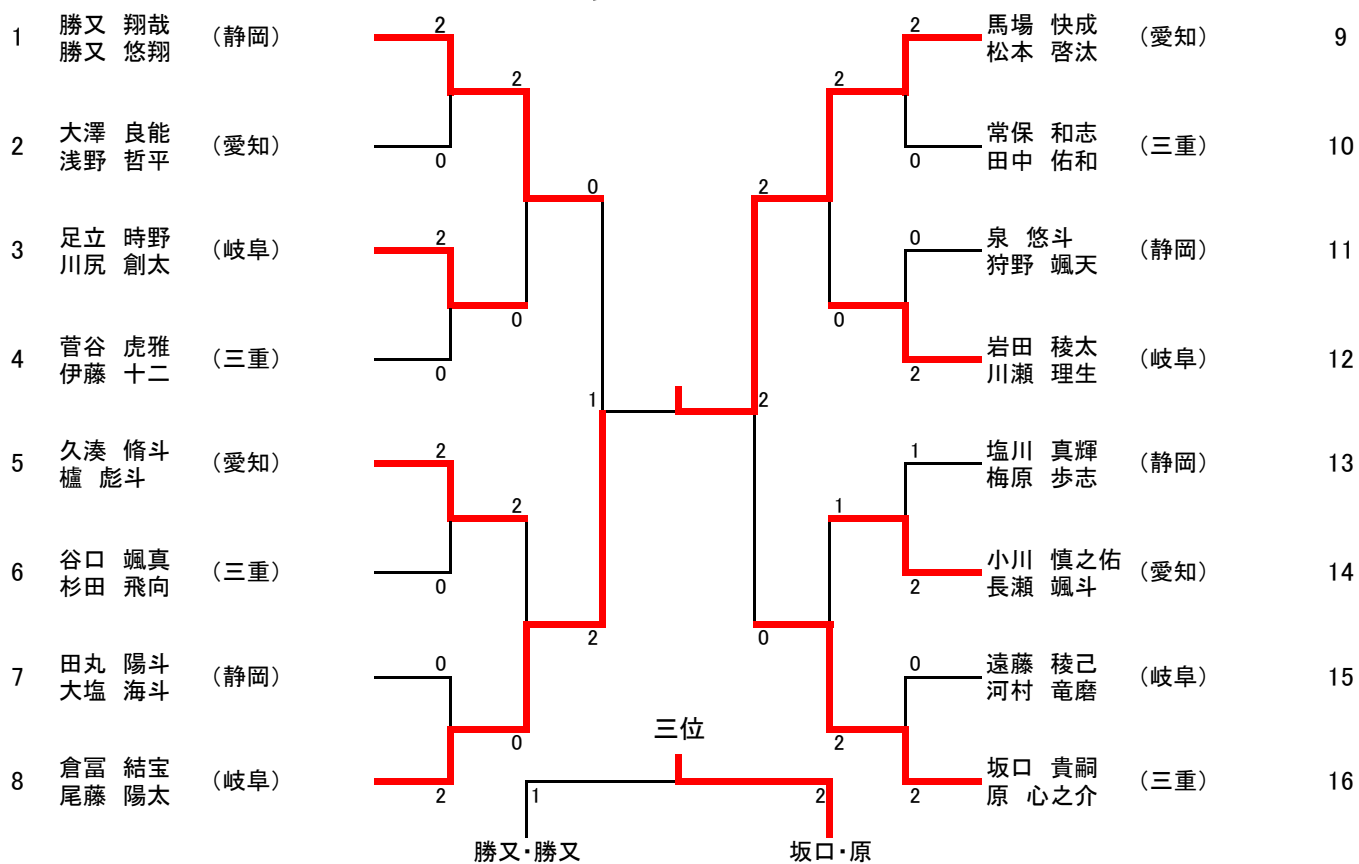

< 4年女子シングルス >

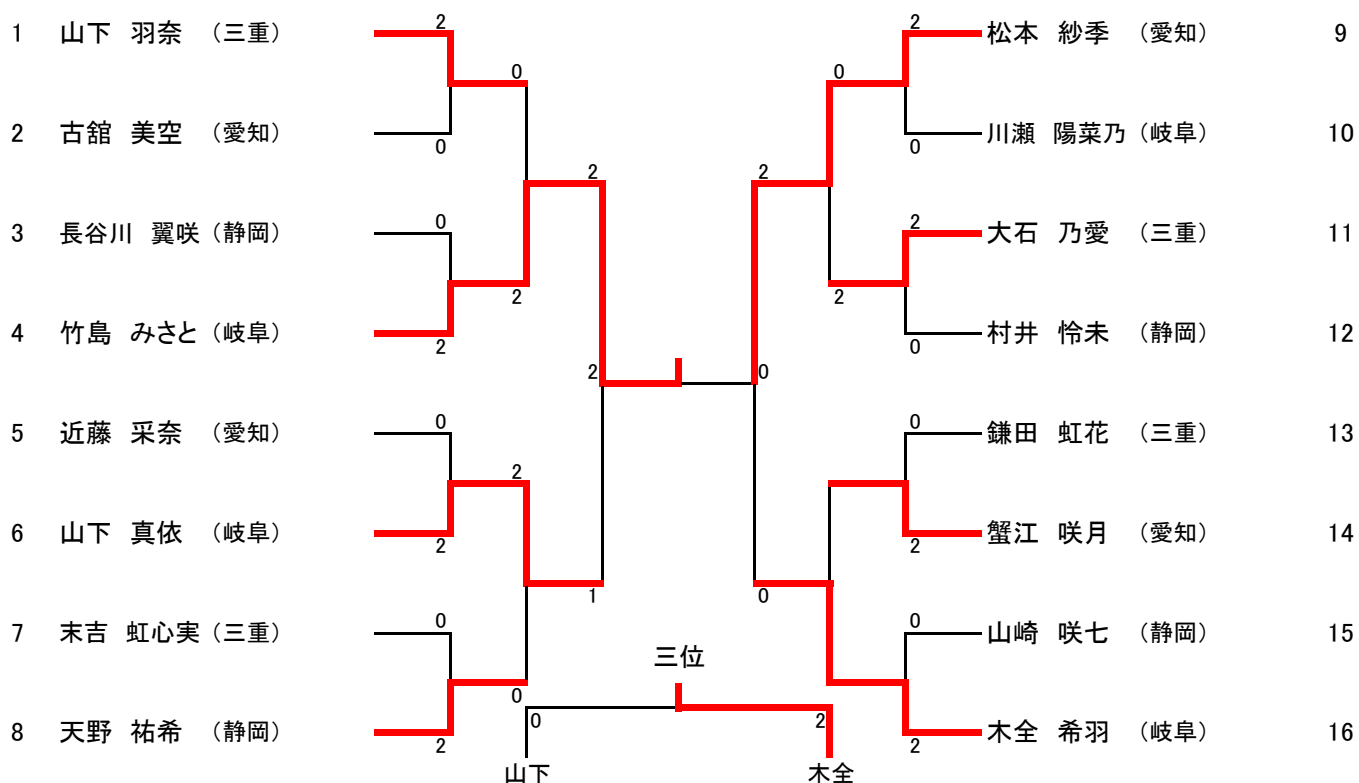

< 4年女子ダブルス >

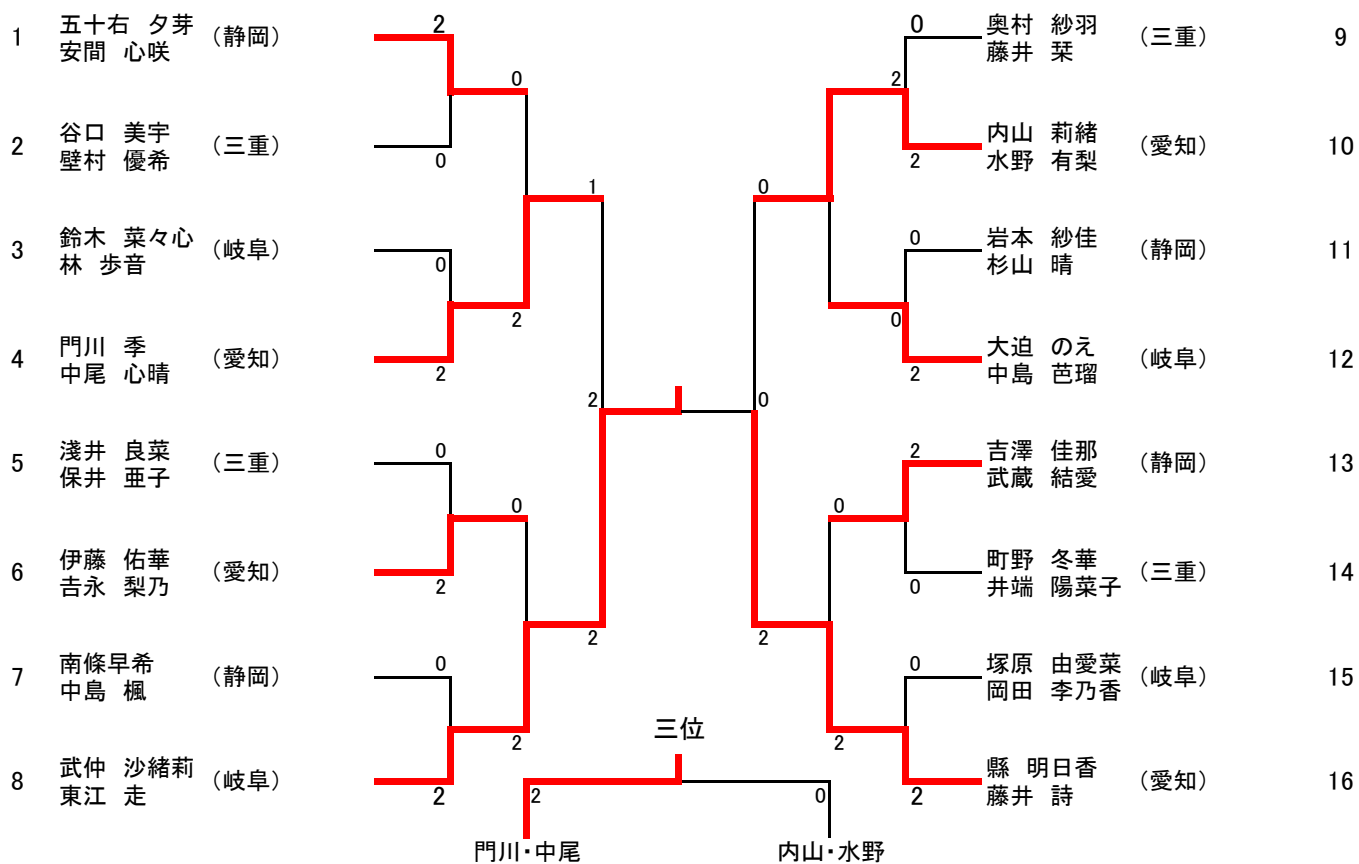

< 5年女子シングルス >

1	竹内 亜美 (愛知)		2		0	村越 七海 (静岡)	9
2	伊藤 蒼来 (静岡)		0	2	2	三浦 眞優 (岐阜)	10
3	坂本 蘭 (三重)		0	0	2	森 眞子 (愛知)	11
4	高木 杏奈 (岐阜)		2	2	2	鈴木 陽南子 (三重)	12
5	吉川 琴心 (静岡)		1	0	2	中根 千夏 (愛知)	13
6	甲林 美来 (岐阜)		2	1	2	齊藤 美羽 (静岡)	14
7	岡島 早那 (愛知)		0	1	1	下村 珠乃 (三重)	15
8	世古口 来海 (三重)		2	2	0	阿保 璃央 (岐阜)	16
			世古口	三位	中根		

< 5年女子ダブルス >

1	伊藤 菜央加 (愛知) 岡本 芽		2		2	奥村 空愛 (三重) 玉木 陽夏	9
2	田中 ちはる (三重) 豊田 眞羽		0	2	0	鈴木 美月 (静岡) 中山 彩音	10
3	奥村 遥寧 (岐阜) 長野 礼		2	0	2	小澤 芽依 (愛知) 西村 咲良	11
4	町田 心羽 (静岡) 酒巻 汐莉		0	2	2	林 璃伊夏 (岐阜) 藤野 萌愛	12
5	野呂 悠衣 (三重) 奥山 凜乃		2	0	2	稲垣 凜和 (愛知) 後藤 紗和	13
6	富永 乙都 (静岡) 鈴木 萌翔		0	0	2	高井 優花 (三重) 森本 陽日	14
7	鈴川 結菜 (愛知) 伊藤 みなみ		0	0	2	國島 光葉 (岐阜) 國島 虹葉	15
8	横山 結香 (岐阜) 加藤 愛梨		2	2	0	大村 寧音 (静岡) 西野 綾華	16
			横山・加藤	三位	小澤・西村		

< 6年女子シングルス >

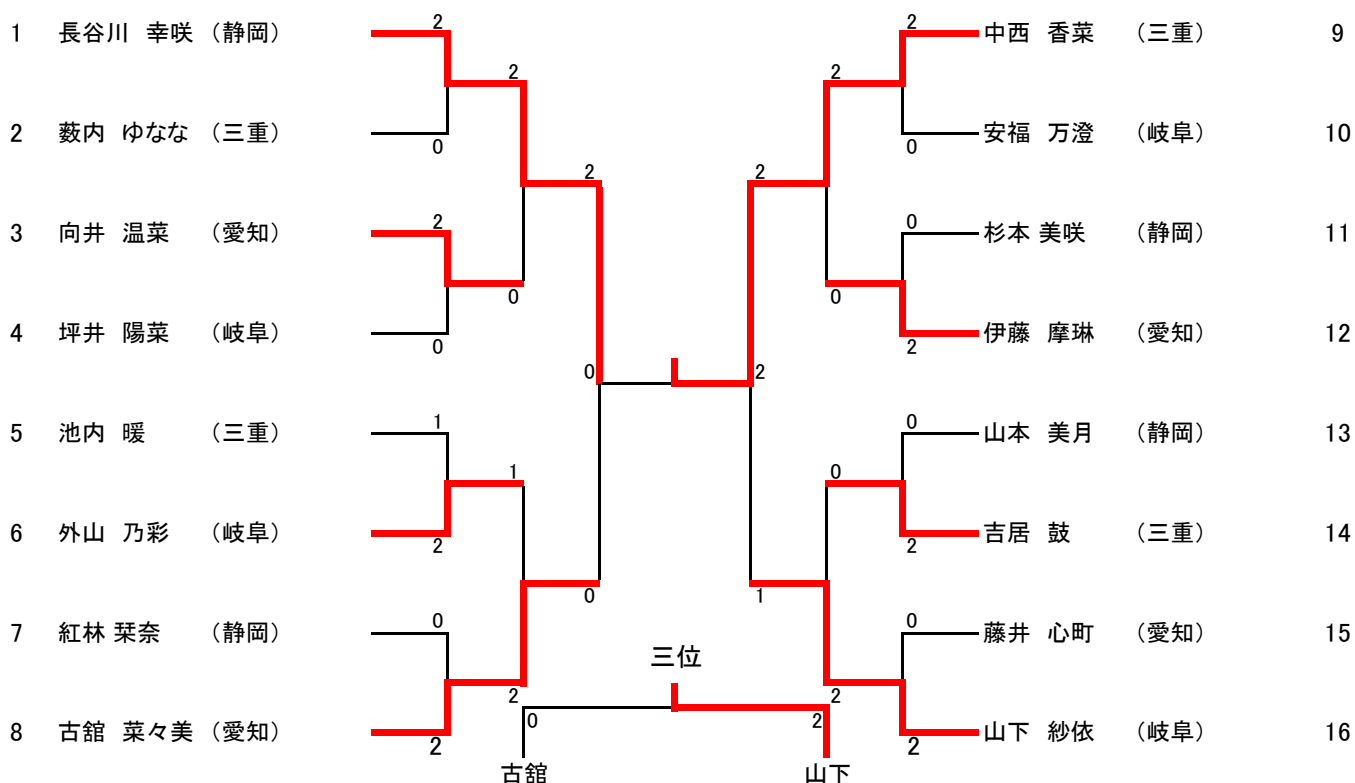

< 6年女子ダブルス >

