

第26回全国小学生バドミントン選手権大会近畿ブロック予選

2017.09.02 府民共済アリーナ

種 目	優 勝	準 優 勝	三	位
6年男子単	こうだ かずひろ 江田 和博 (大阪, KOMATSU)	かみやま こうき 神山 剛輝 (大阪, 瓜破西SSC)	さの こうすけ 佐野 晃佑 (奈良, 鴻ノ池スポ少)	おがわ えいご 小川 永瑚 (京都, ウイニング)
6年男子複	くわばら ともや 桑原 朋也 やすい りくと 安井 陸斗 (滋賀, Pana-J)	かわぐち そうた 川口 聡太 すごう かずき 菅生 一輝 (京都, 長岡京市)	おおいし ひろと 大石 陽都 しらいし だいち 白石 大智 (兵庫, Innoent)	おおくぼ かおる 大久保 薫 まつおか たいち 松岡 汰一 (兵庫, 白とんぼJr.)
5年男子単	ごしま なおき 五島 直紀 (滋賀, 仰木の里ジュニア)	ささい ゆいと 笹井 結斗 (京都, 長岡京市)	なかむら けい 中村 慶 (滋賀, 坂本倶楽部)	とみた まさき 富田 昌樹 (大阪, 吹田コンドル)
5年男子複	こもり ゆきや 小森 倭矢 しまかわ しゆう 嶋川 蒔悠 (滋賀, 坂本倶楽部)	やまぎし たいし 山岸 泰士 うえた すばる 植田 昂琉 (滋賀, 仰木の里ジュニア)	なかがわ そうた 中川 颯太 まごた たいち 孫田 太一 (兵庫, Angels)	かわた しどう 川田 獅童 ふじえ はるき 藤江 晴紀 (京都, 長岡京市)
4年男子単	きのね ともや 木根 知哉 (京都, 長岡京市)	むらき ゆうくう 村木 悠空 (兵庫, S J B C)	ふくはら なおたるう 福原 直太朗 (京都, 久御山)	なかにし らいき 中西 來樹 (滋賀, 坂本倶楽部)
4年男子複	まなご ゆいと 真砂 佑澄 こわた こうき 木幡 皇紀 (兵庫, 西神ジュニア)	ますだ はる 増田 遥 おおつか てっぺい 大塚 哲平 (兵庫, 勝原jr)	いわさき きりゆう 岩崎 義琉 やまぐち しゅん 山口 瞬 (京都, 長岡京市)	たつみ きょういち 龍見 京壱 きはら いつき 木原 樹 (大阪, スマイルジュニア)
6年女子単	はたすえ まお 畑末 真緒 (兵庫, Innoent)	ふじもと さとり 藤元 俐璃 (大阪, 吹田コンドル)	よしむら ほのか 吉村 穂之香 (京都, パンダース)	むらかみ りん 村上 りん (京都, 長岡京市)
6年女子複	よしおか はな 吉岡 葉菜 ふじい しほ 藤井 史穂 (大阪, D☆ARMY)	さかた はるか 阪田 遙夏 まつもと はるあ 松本 晴愛 (大阪, D☆ARMY)	いまい なつき 今井 渚月 かとう あゆみ 加藤 歩未 (奈良, 樫原)	たかの あき 高野 葵姫 すずき あや 鈴木 絢 (和歌山, 新宮少年団)
5年女子単	みやざき ともか 宮崎 友花 (大阪, 瓜破西SSC)	まえだ さき 前田 早稀 (大阪, 瓜破西SSC)	たかもとなつみ 高本 夏彩 (滋賀, 坂本倶楽部)	なぐら れん 名倉 蓮 (兵庫, S J B C)
5年女子複	ほり ゆめ 堀 優芽 まえだ るい 前田 瑠唯 (滋賀, 里きつず)	あいそ みこと 相磯 美心 たかぐち りょうこ 高口 諒子 (大阪, 瓜破西SSC)	いそだ ゆうな 磯田 侑奈 うちやま しえな 内山 詩瑛奈 (奈良, 樫原)	にしだ えりい 西田 絵里依 まきの ひいろ 牧野 妃彩 (大阪, 四條畷学園小)
4年女子単	やぎゆう さわみ 柳生 紗羽海 (奈良, 鴻ノ池スポ少)	かじかわ いさき 梶川 沙妃 (大阪, 瓜破西SSC)	ふみもと ひな 文元 日菜 (大阪, 田原スマッシュ)	いわい なつほ 岩井 夏穂 (京都, 長岡京市)
4年女子複	おりい まあや 折井 真彩 にしかわ かえで 西川 楓 (京都, ウイニング)	なかにし りお 中西 里緒 みしま ちはる 三嶋 千遥 (奈良, 郡山)	おかもとなつみ 岡本 菜摘 なかむら のあ 中村 望愛 (奈良, 樫原)	うめたに のり 梅谷 徳 しおざき みゆ 塩崎 美優 (兵庫, べふジュニア)

6年男子シングルス

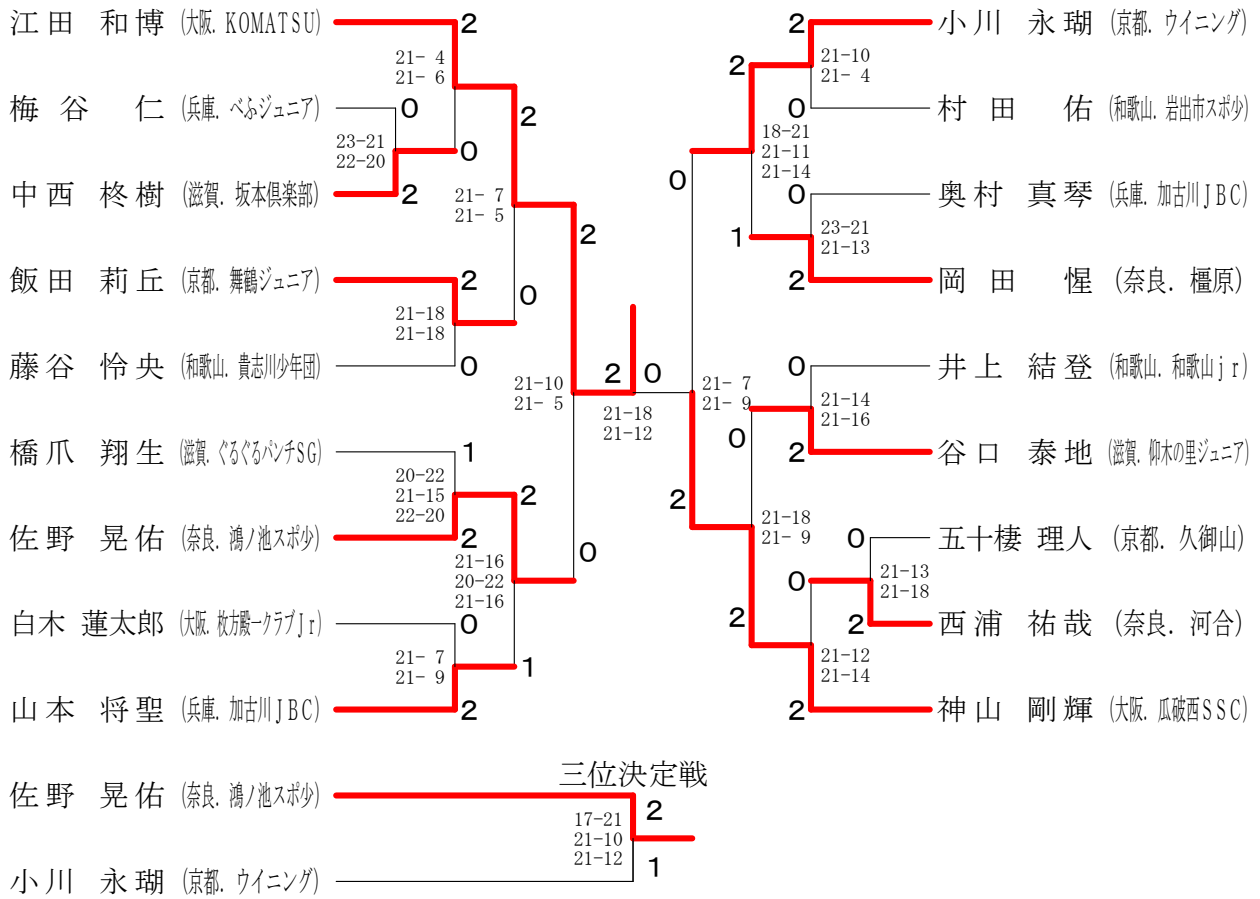

6年男子ダブルス

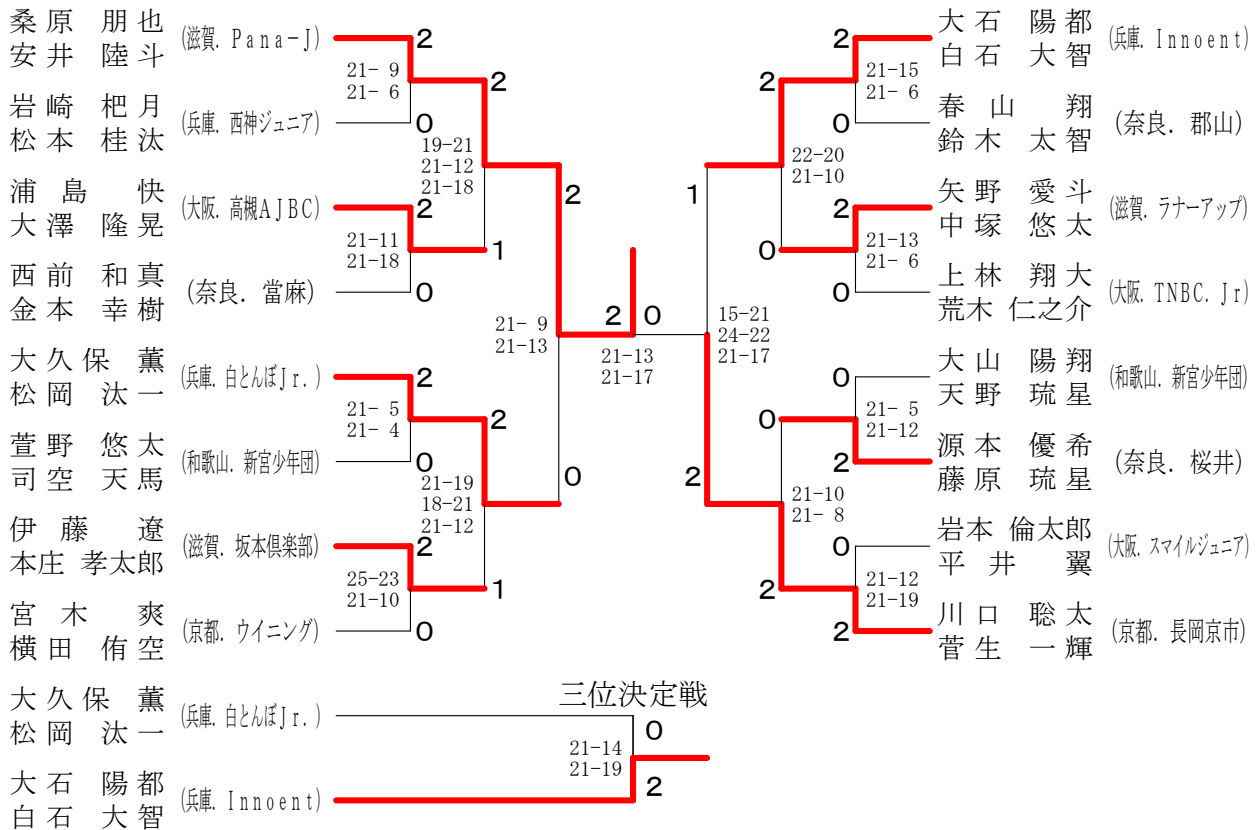

5年男子シングルス

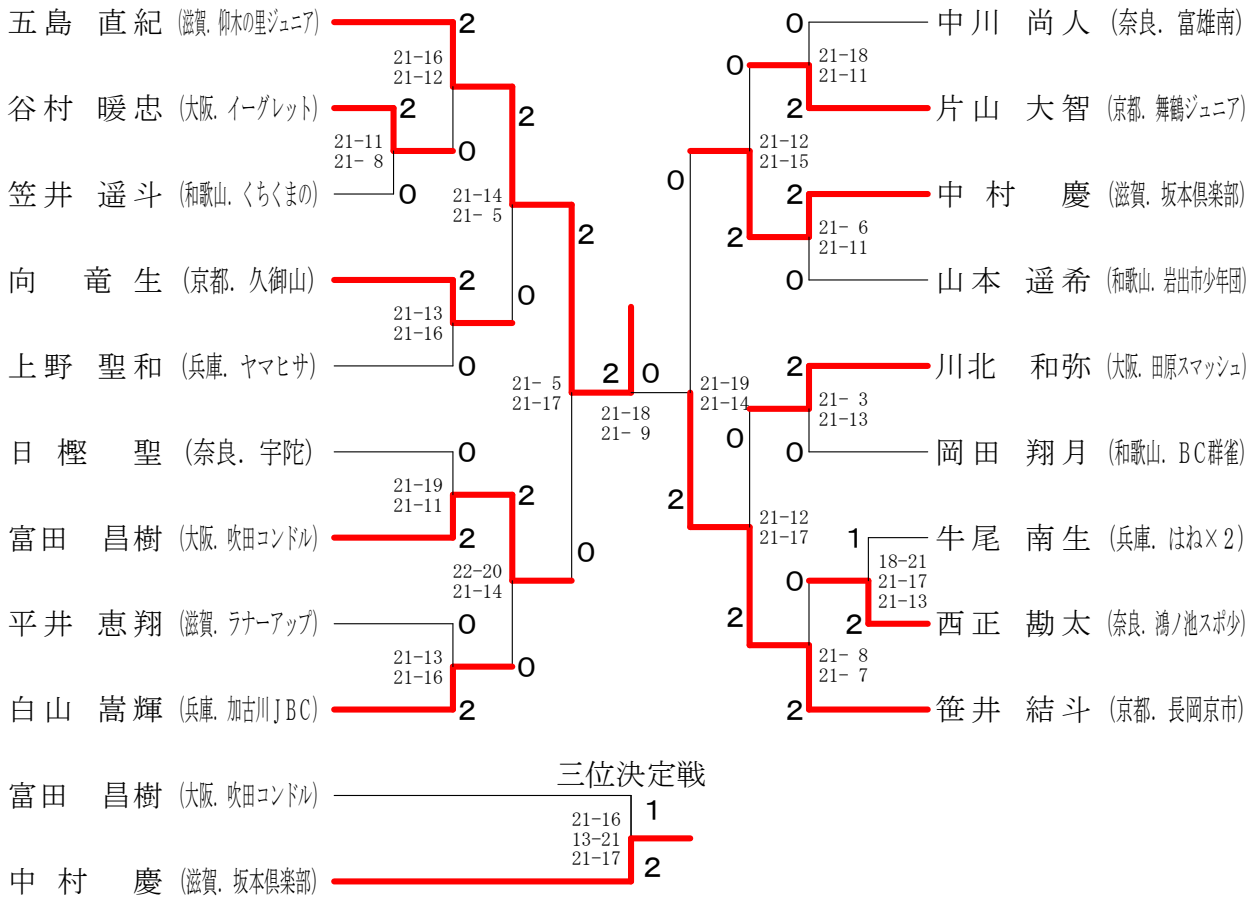

5年男子ダブルス

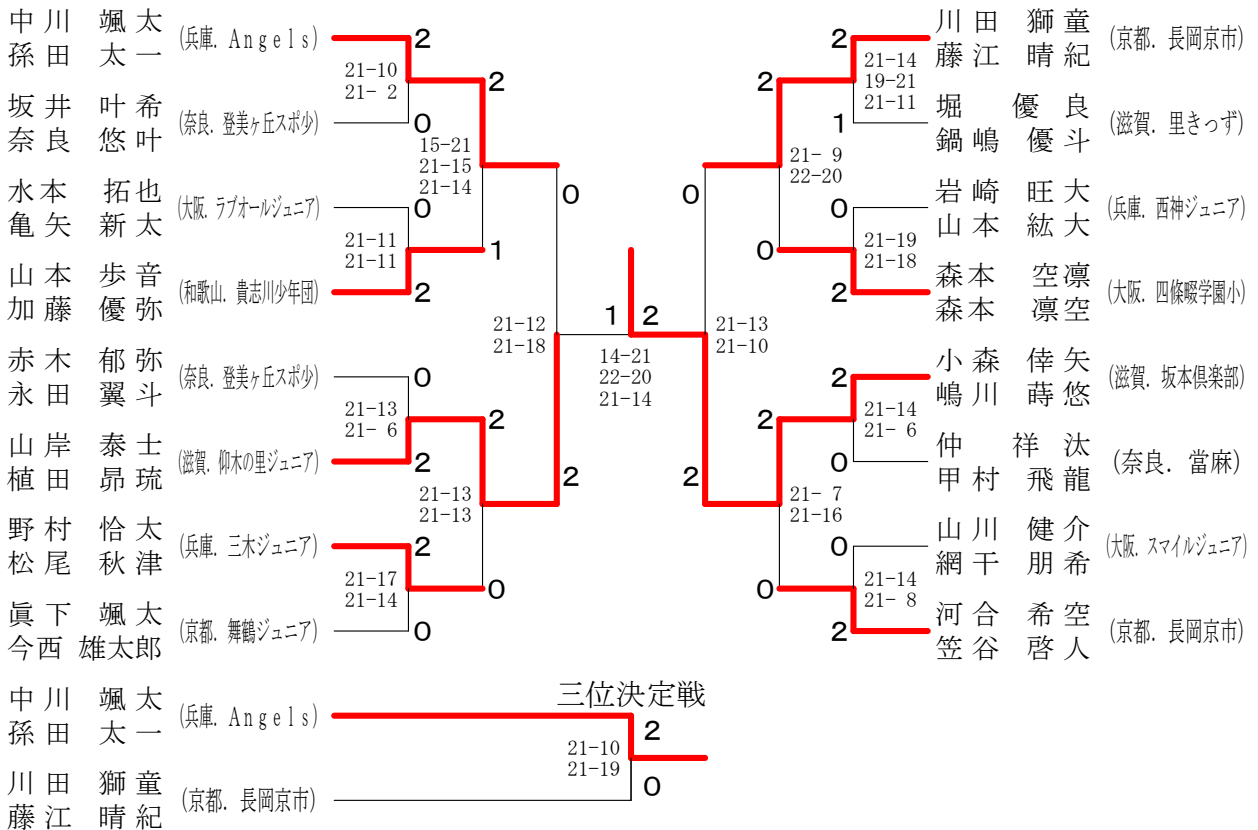

4年男子シングルス

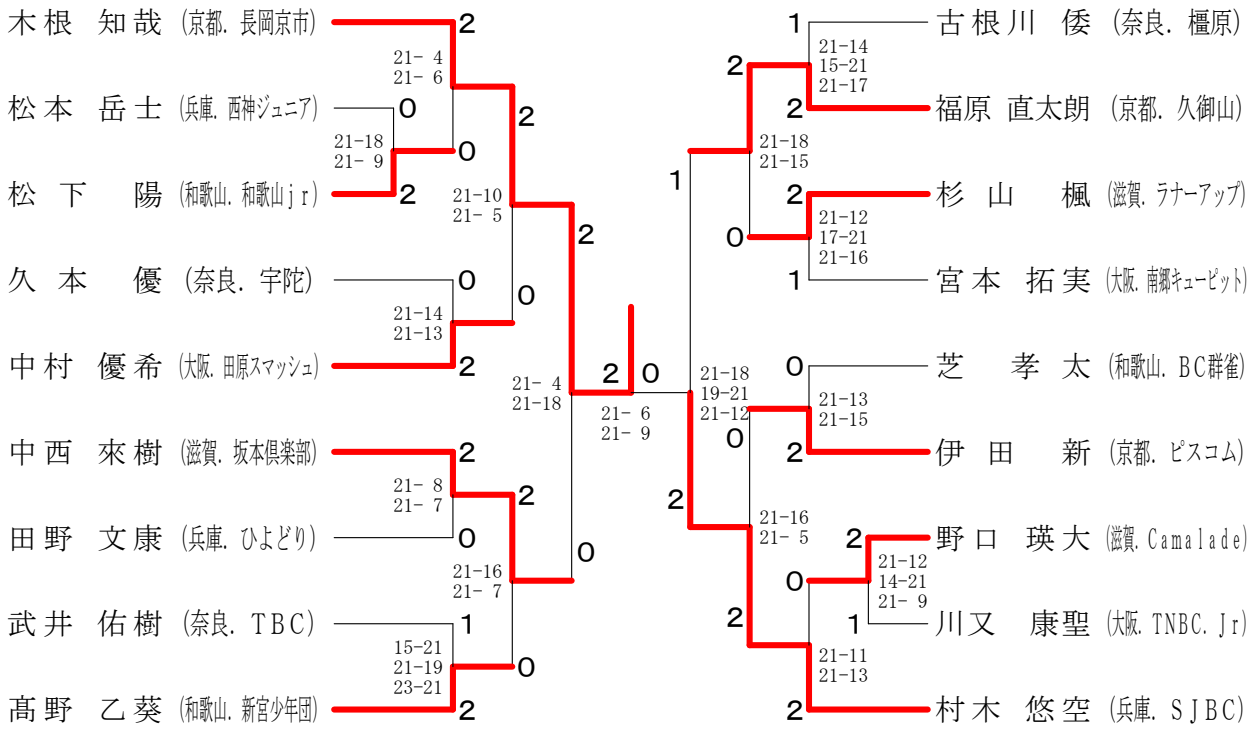

三位決定戦

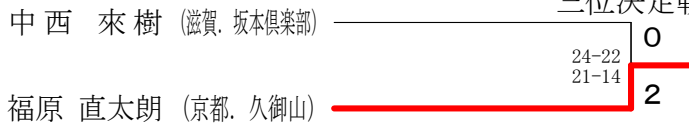

4年男子ダブルス

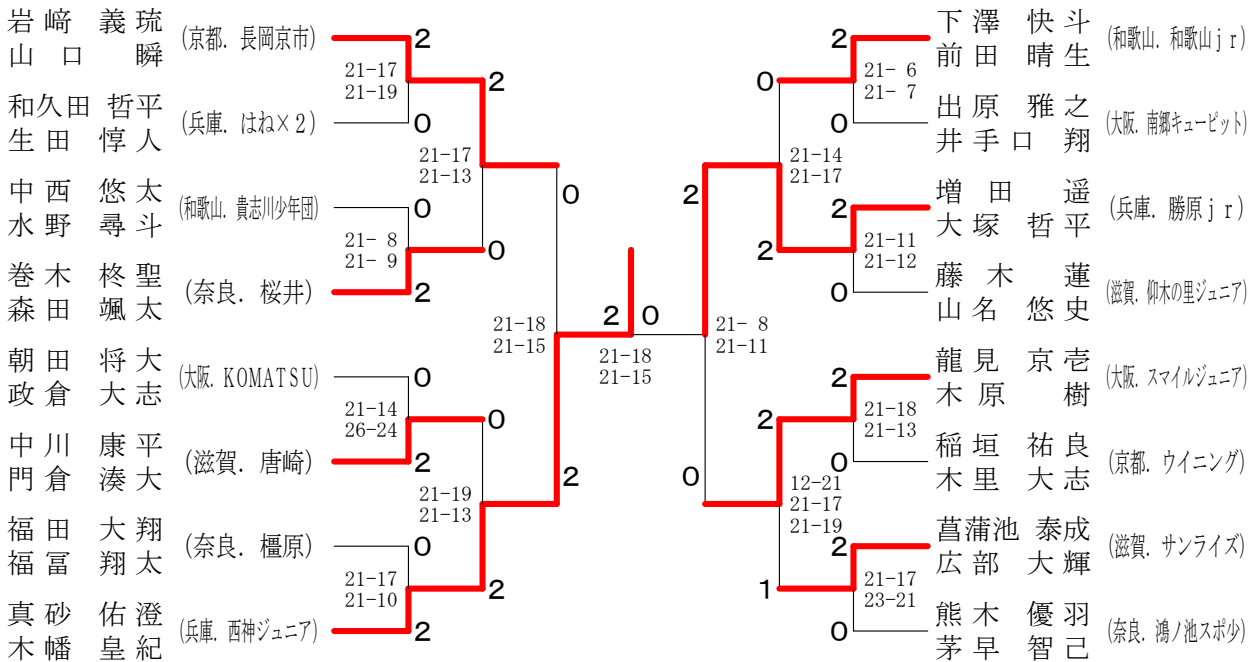

三位決定戦

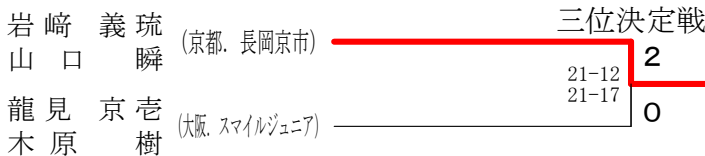

6年女子シングルス

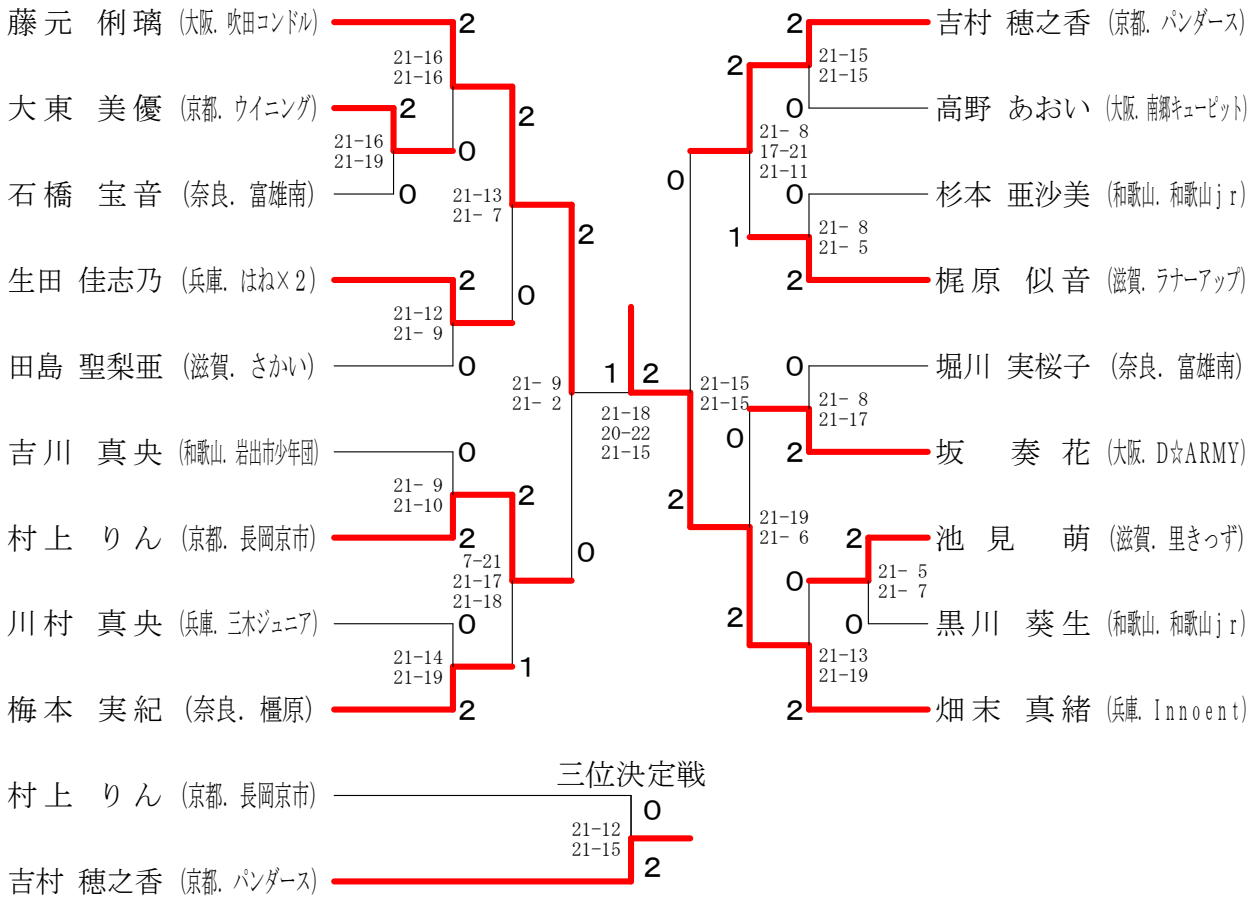

6年女子ダブルス

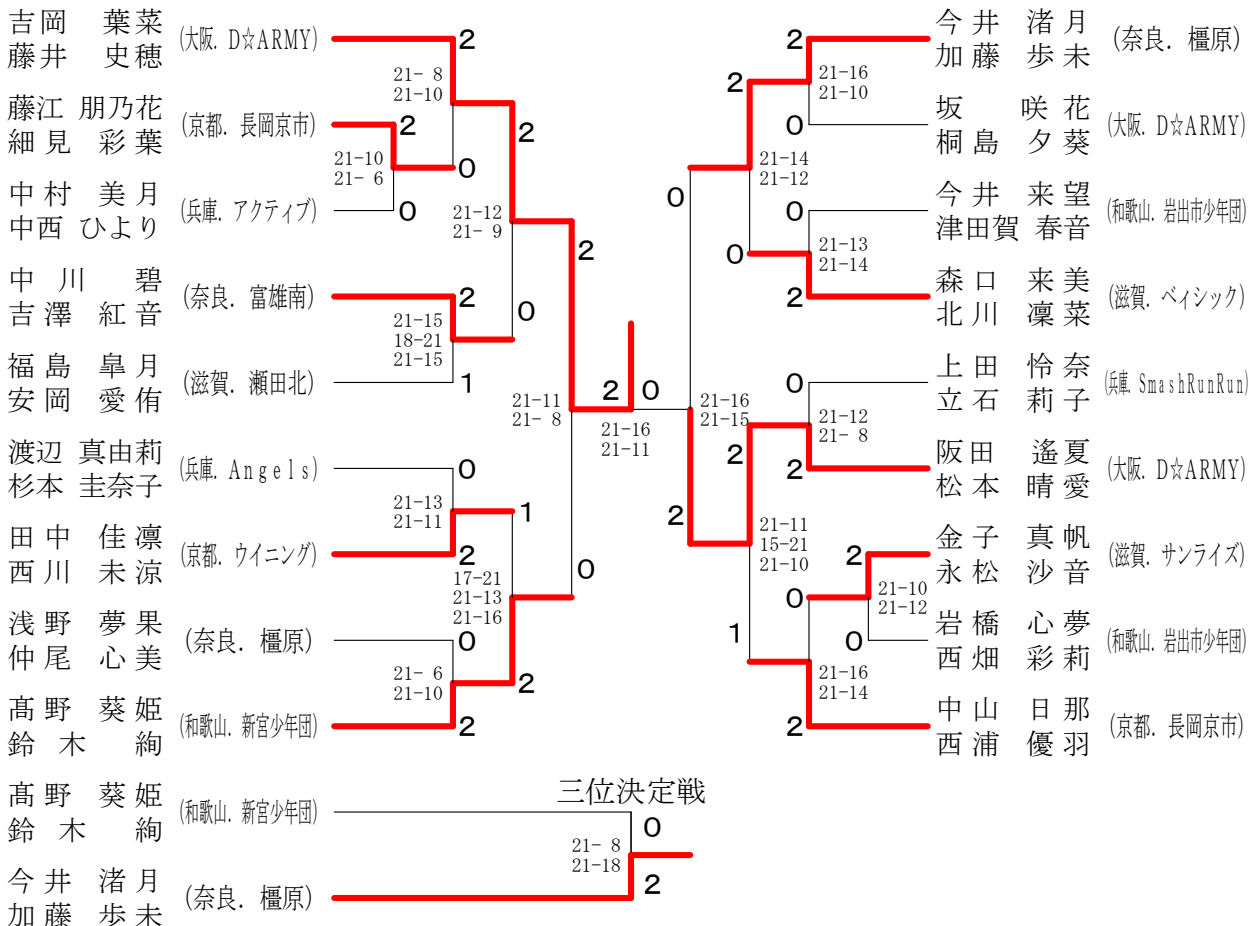

5年女子シングルス

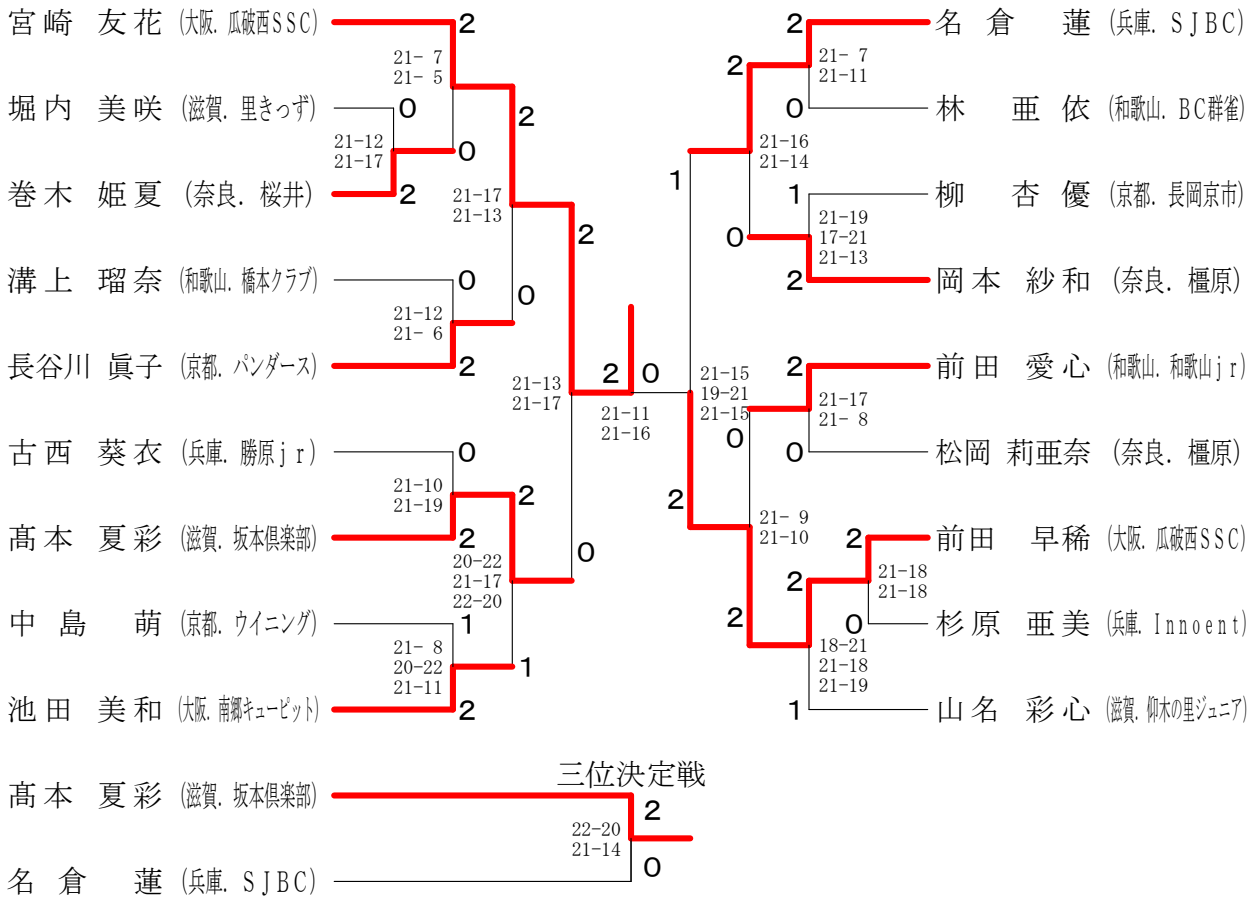

5年女子ダブルス

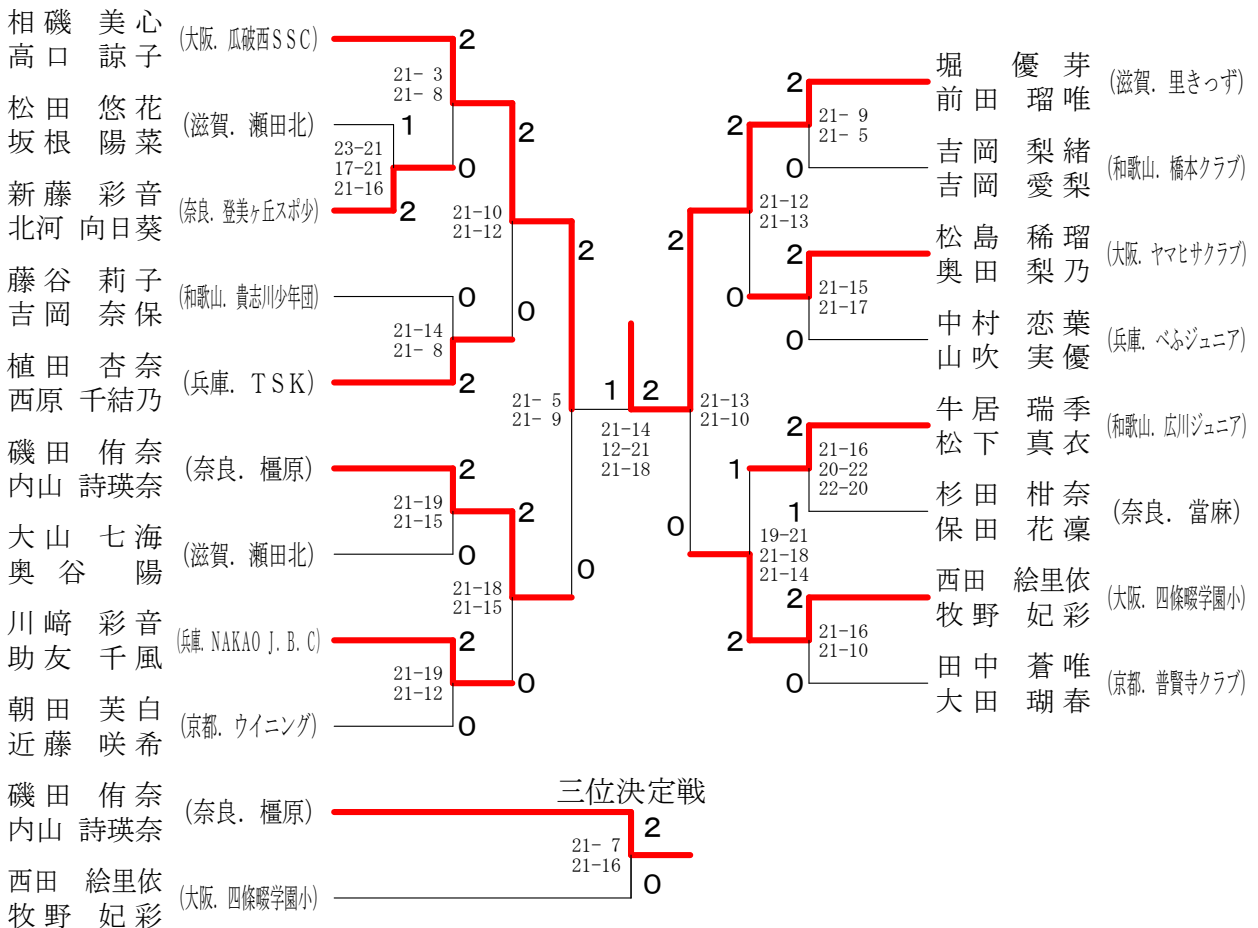

4年女子シングルス

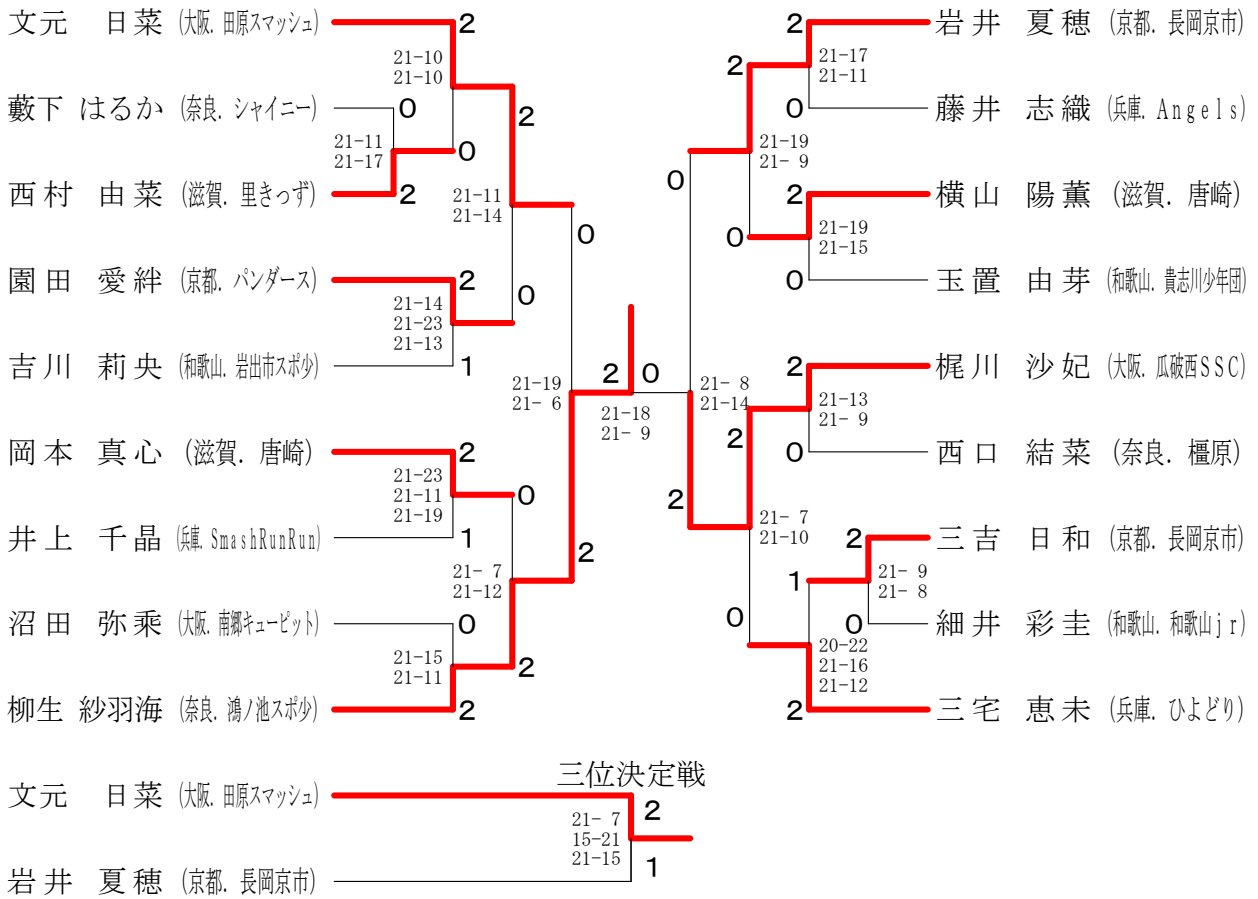

4年女子ダブルス

