

なの花薬局カップ 第40回北海道小学生バドミントン大会

令和3年10月16日 岩見沢スポーツセンター

5年生以下男子シングルス (5BS)

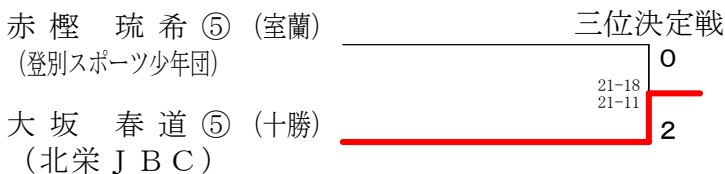
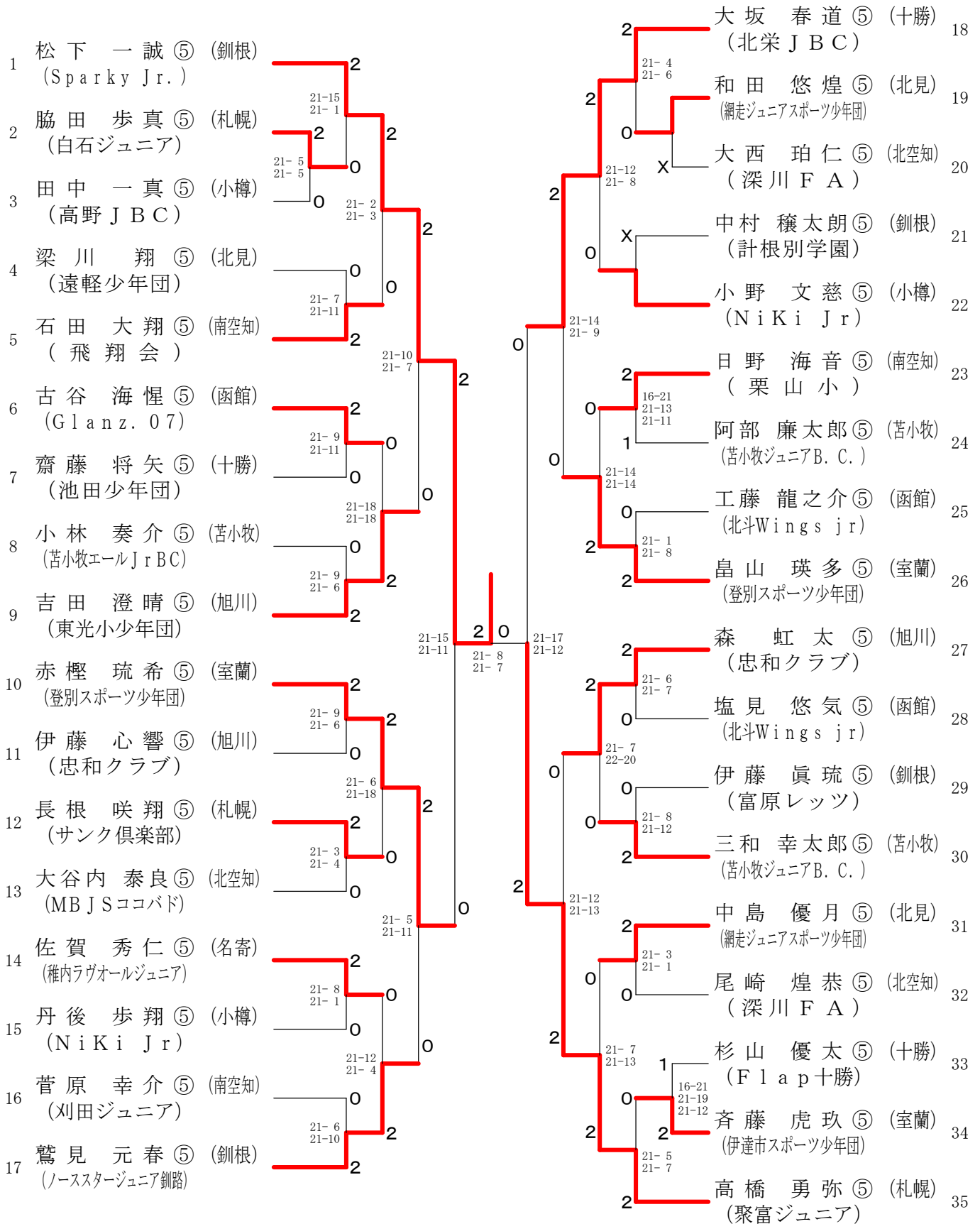

なの花薬局カップ 第40回北海道小学生バドミントン大会

令和3年10月23日 岩見沢スポーツセンター

6年生以下男子シングルス (6BS)

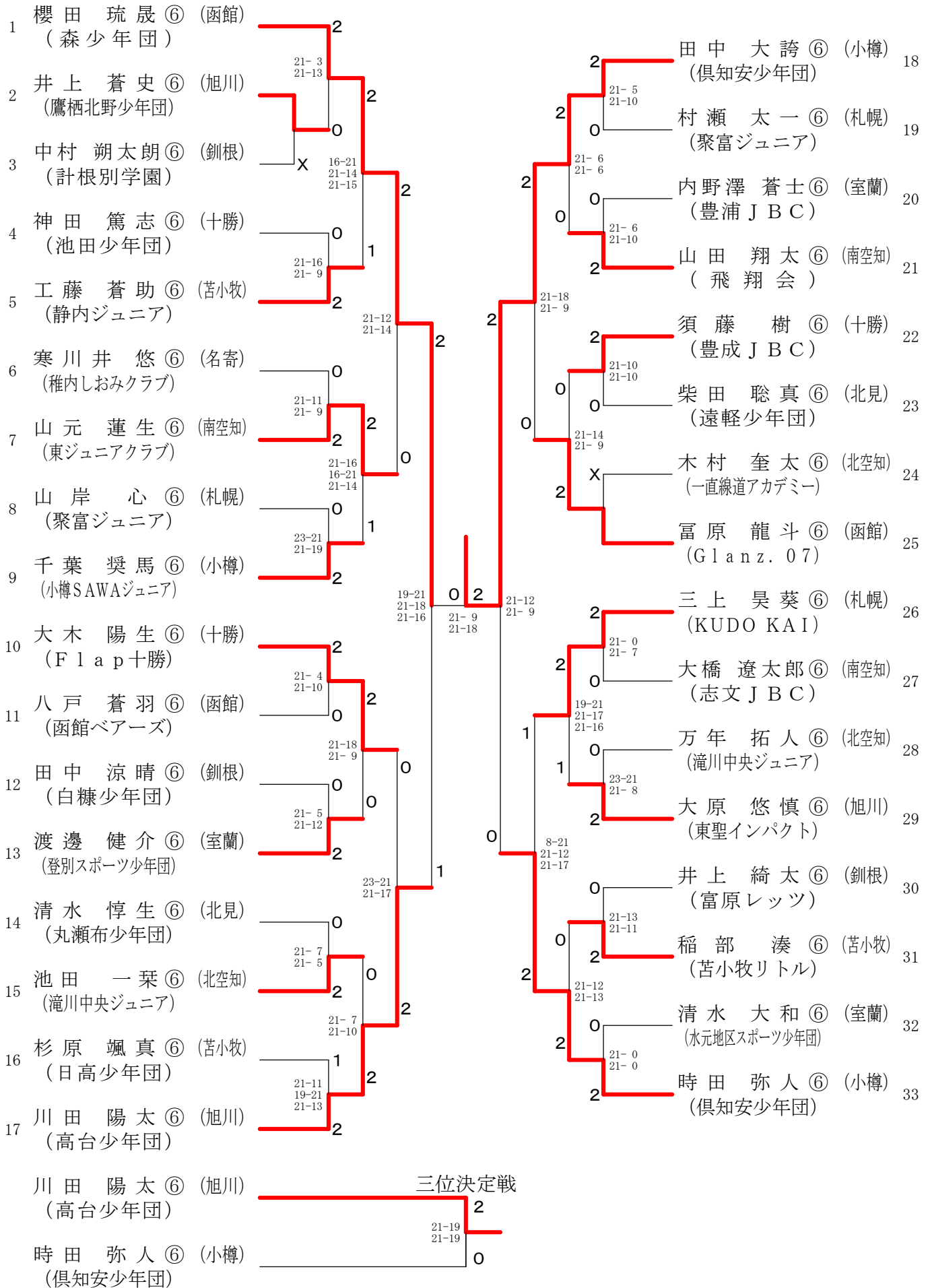

なの花薬局カップ 第40回北海道小学生バドミントン大会

令和3年10月24日 岩見沢スポーツセンター

4年生以下男子ダブルス (4BD)

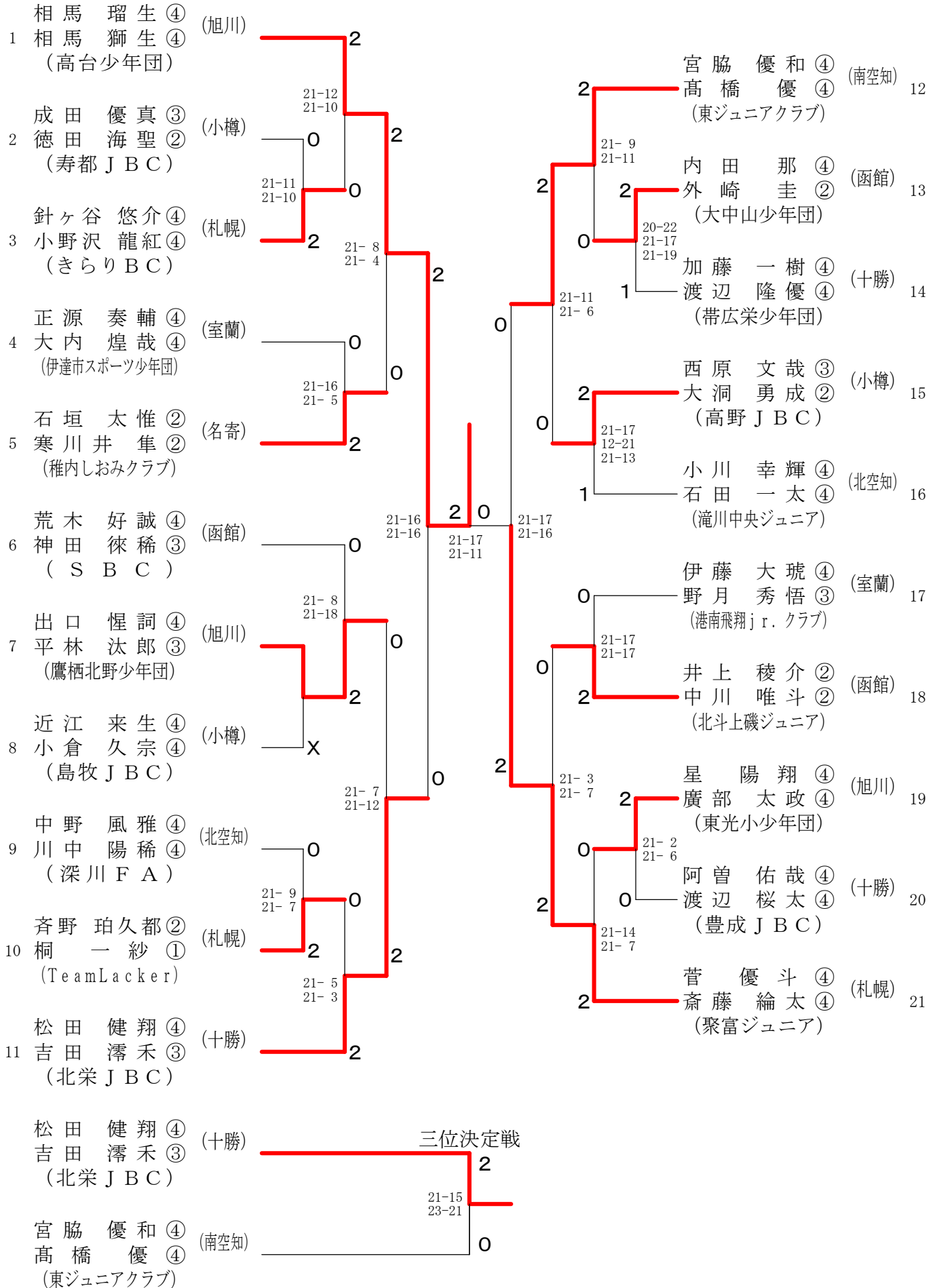

なの花薬局カップ 第40回北海道小学生バドミントン大会

令和3年10月16日 岩見沢スポーツセンター

6年生以下男子ダブルス (6BD)

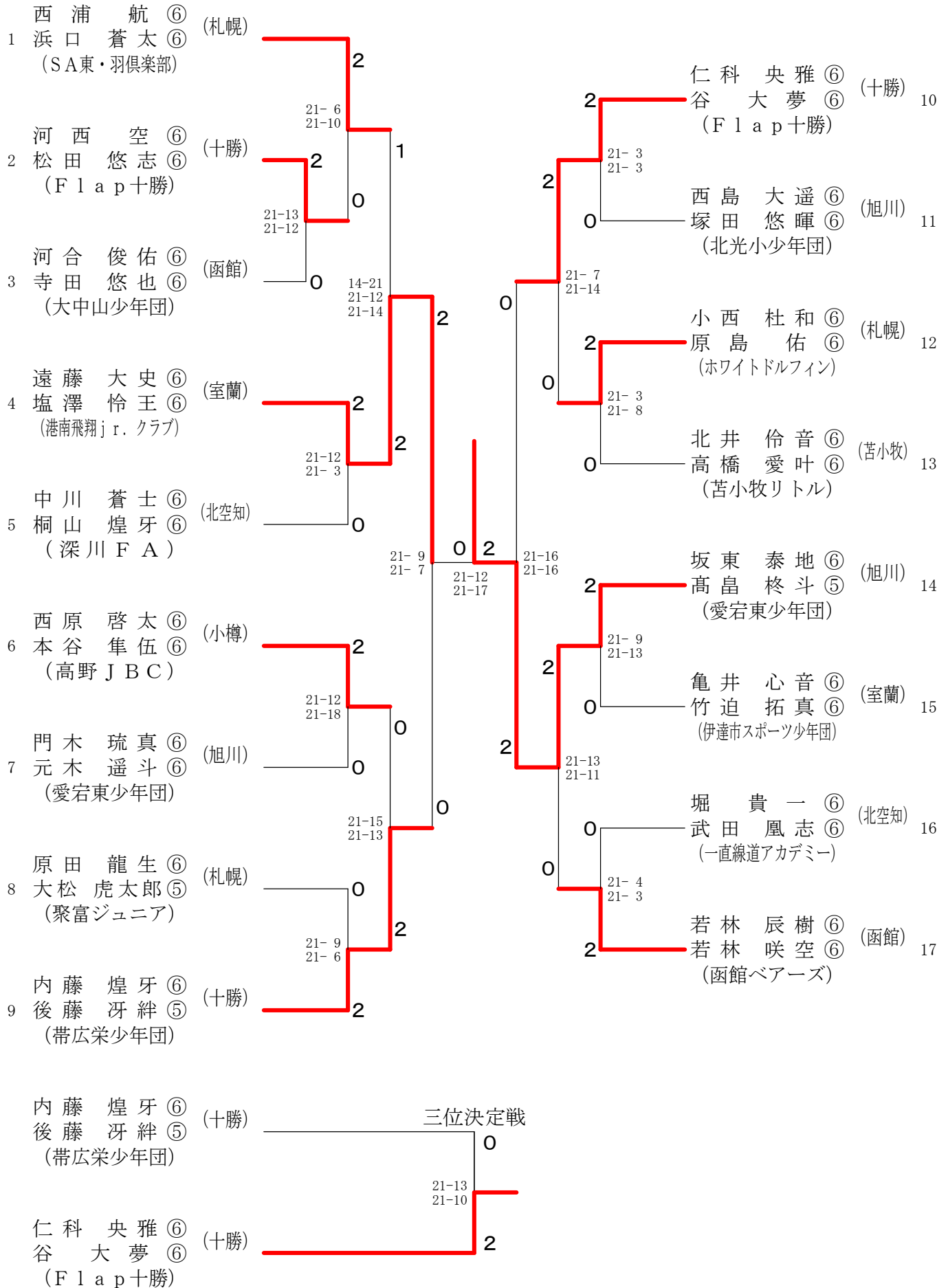

なの花薬局カップ 第40回北海道小学生バドミントン大会

令和3年10月17日 岩見沢スポーツセンター

4年生以下女子シングルス (4GS)

1	安江 瑚心④ (北空知) (滝バドJr.)	2	林 華乃葉④ (十勝) (芽室少年団)	19
2	前川 希依④ (南空知) (東ジュニアクラブ)	0	賀川 美唯④ (北空知) (滝川中央ジュニア)	20
3	中田 世菜④ (小樽) (島牧JBC)	2	神野 夢果④ (旭川) (高台少年団)	21
4	尾山 桃花③ (室蘭) (港南飛翔jr.クラブ)	0	前多 咲良④ (北見) (北見市少年団)	22
5	若林 明里③ (函館) (函館ベアーズ)	2	新田 優芽③ (札幌) (SA東・羽倶楽部)	23
6	前野 一花④ (苫小牧) (富川ジュニア)	2	川合 こころ④ (函館) (山の手ジュニアBC)	24
7	佐々木 七海④ (釧根) (富原レッツ)	0	千葉 ひなた③ (小樽) (小樽SAWAジュニア)	25
8	堰八 寧桜④ (旭川) (東聖インパクト)	1	岩本 夢永② (名寄) (稚内しおみクラブ)	26
9	森下 紗英④ (北見) (北見市少年団)	2	首藤 有結④ (釧根) (プロGRESS)	27
10	貝谷 怜莉④ (十勝) (北栄JBC)	2	松岡 希枝④ (十勝) (帯広栄少年団)	28
11	廣内 優奈④ (室蘭) (伊達市スポーツ少年団)	0	本間 香里奈④ (名寄) (稚内ラヴオールジュニア)	29
12	中條 李央③ (名寄) (稚内ラヴオールジュニア)	0	高橋 悠羽佳④ (北空知) (滝川中央ジュニア)	30
13	菊田 優来④ (釧根) (成央少年団)	2	中川 桜花④ (苫小牧) (苫小牧ジュニアB.C.)	31
14	阿部 仁菜④ (札幌) (SA東・羽倶楽部)	1	大高 衣乃実④ (室蘭) (港南飛翔jr.クラブ)	32
15	東野 早希④ (南空知) (東ジュニアクラブ)	2	河嶋 風花④ (南空知) (刈田ジュニア)	33
16	羽田 幸笑④ (北見) (斜里ジュニアクラブ)	0	田村 咲那④ (札幌) (SA東・羽倶楽部)	34
17	泊 優理奈④ (苫小牧) (静内ジュニア)	2	村田 詩梨④ (函館) (山の手ジュニアBC)	35
18	東野 和菜④ (小樽) (NiKi Jr)	2	東谷 悠吹④ (旭川) (忠和クラブ)	36
安江 瑚心④ (北空知) (滝バドJr.)		三位決定戦		
首藤 有結④ (釧根) (プロGRESS)		0		
		2		

なの花薬局カップ 第40回北海道小学生バドミントン大会

令和3年10月16日 岩見沢スポーツセンター

5年生以下女子シングルス (5GS)

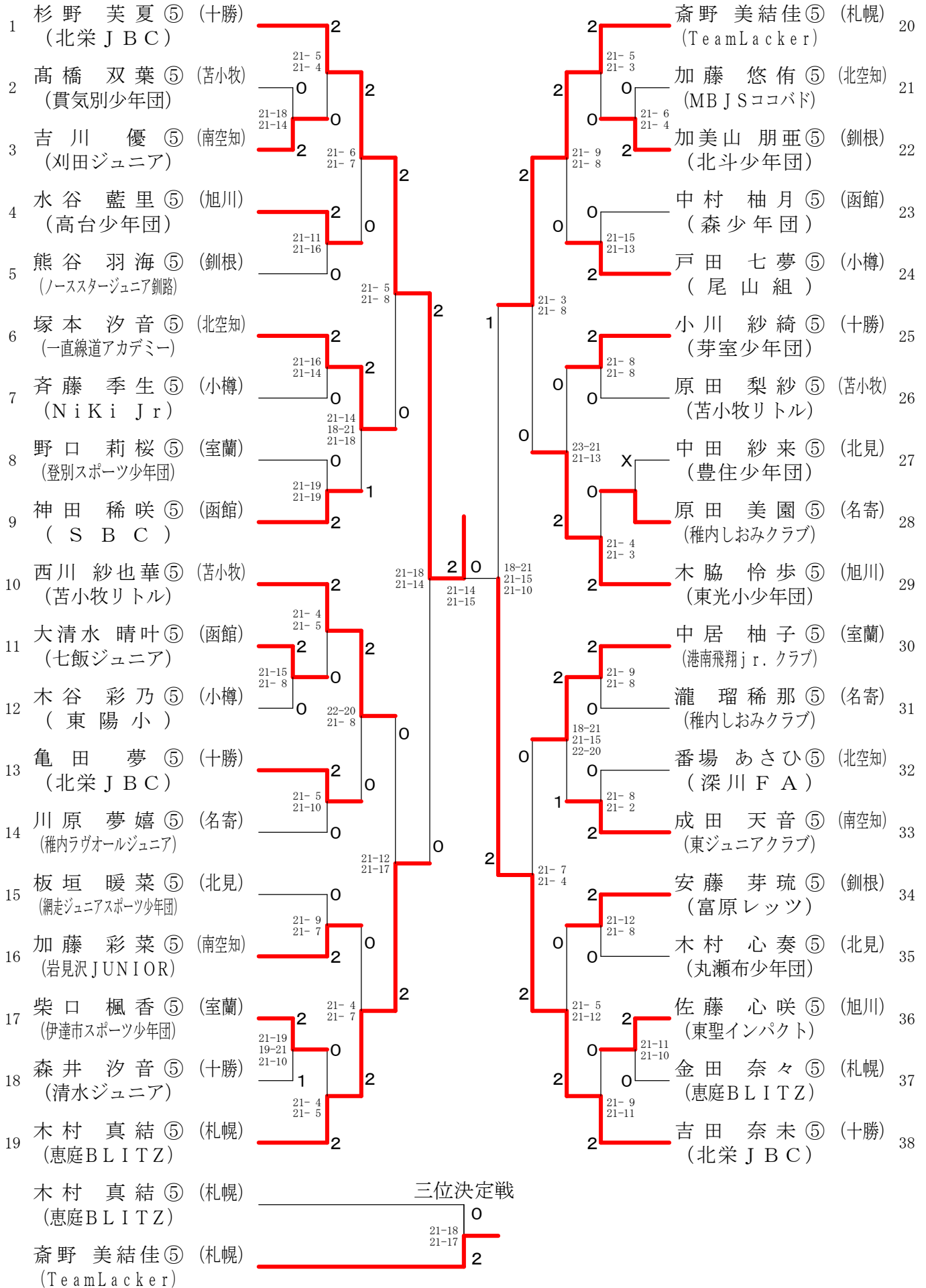

なの花薬局カップ 第40回北海道小学生バドミントン大会

令和3年10月23日 岩見沢スポーツセンター

6年生以下女子シングルス (6GS)

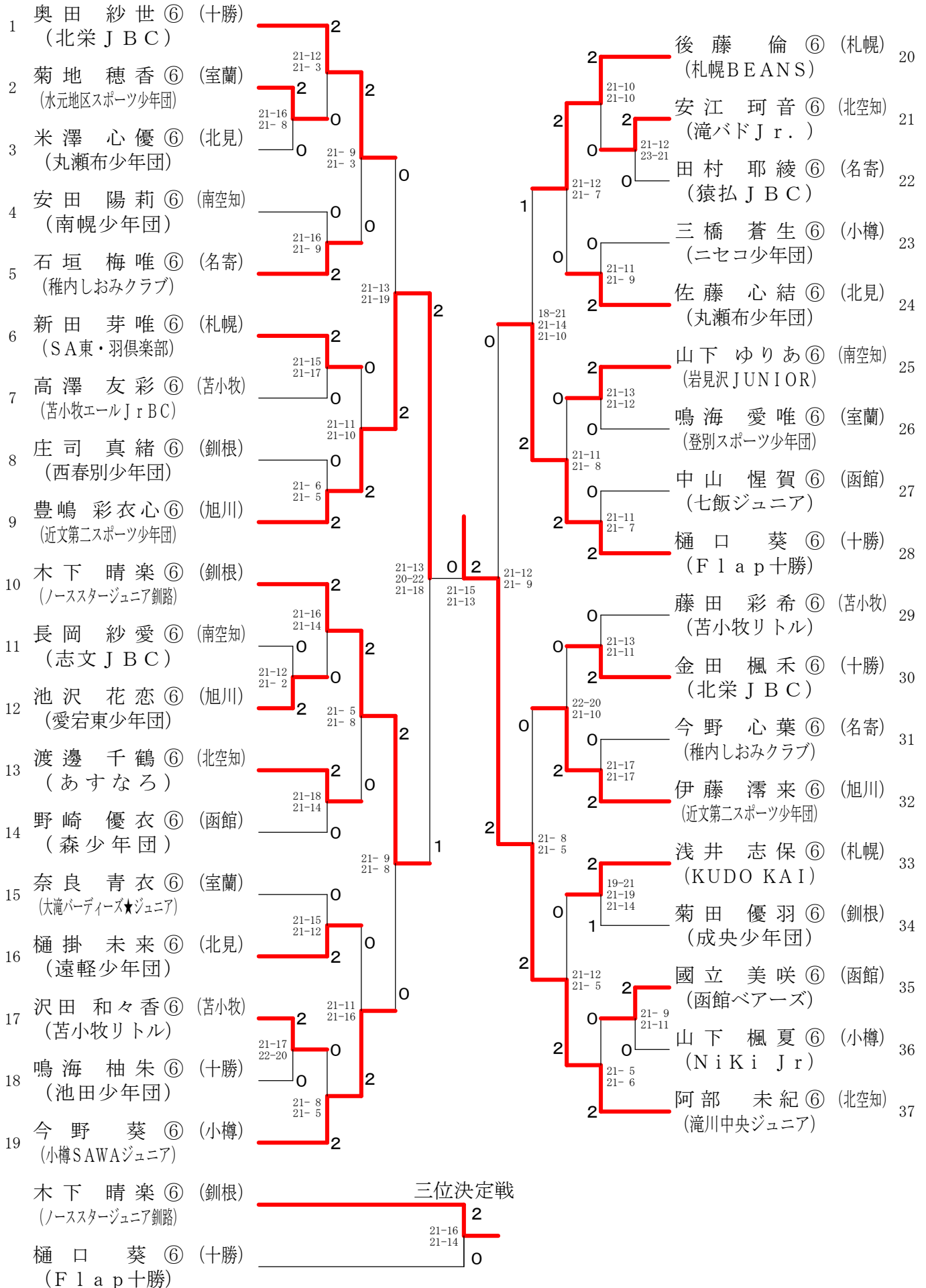

なの花薬局カップ 第40回北海道小学生バドミントン大会

令和3年10月17日 岩見沢スポーツセンター

4年生以下女子ダブルス (4GD)

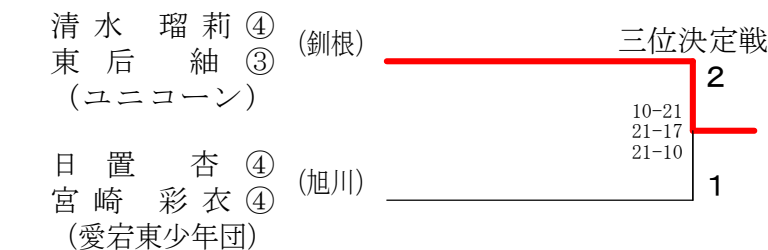
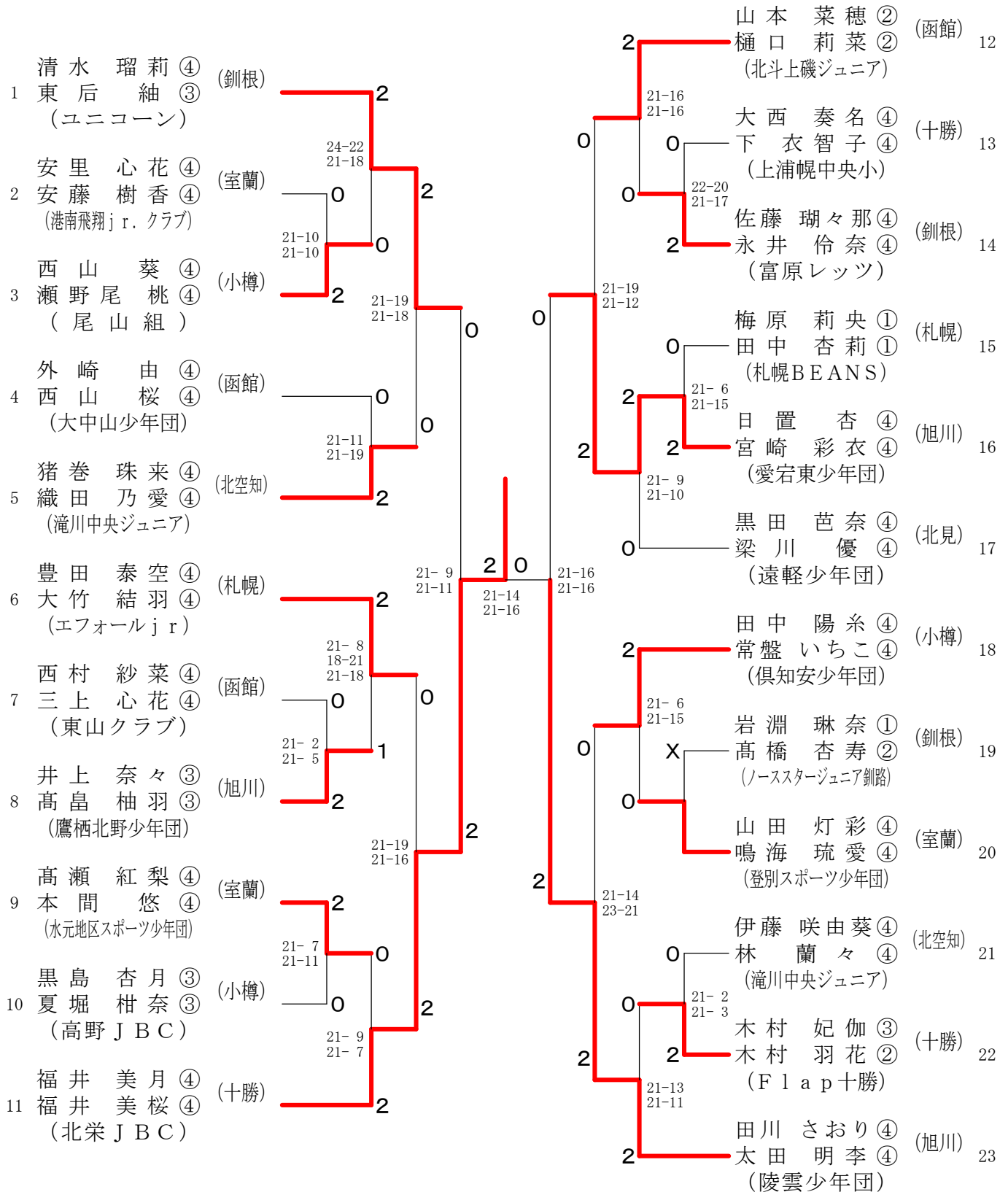

なの花薬局カップ 第40回北海道小学生バドミントン大会

令和3年10月17日 岩見沢スポーツセンター

5年生以下女子ダブルス (5GD)

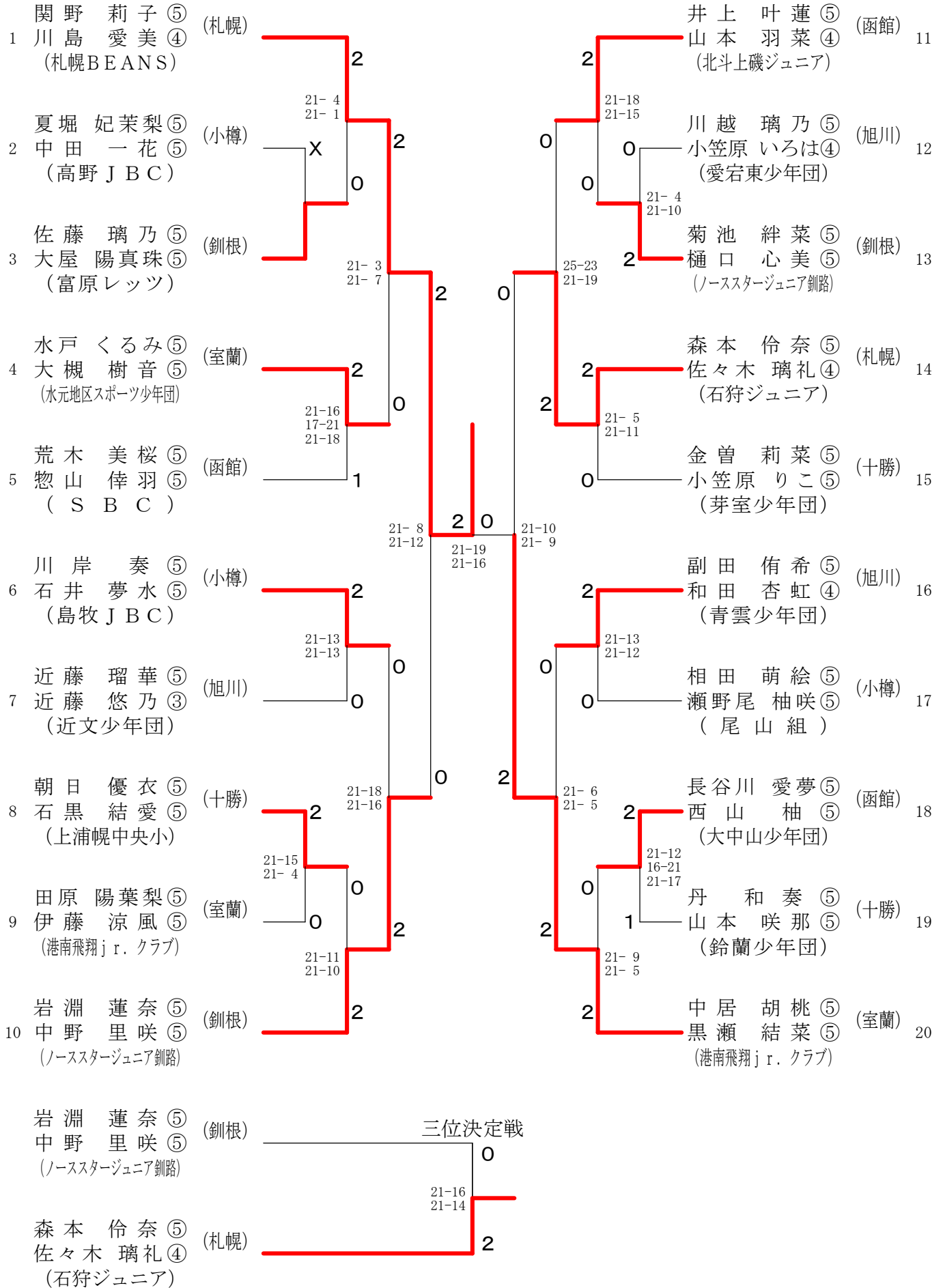

なの花薬局カップ 第40回北海道小学生バドミントン大会

令和3年10月23日 岩見沢スポーツセンター

6年生以下女子ダブルス (6GD)

1	江刺 百暖 ⑥ 佐藤 圭 ⑥ (東光小少年団)	(旭川)	21-5 21-1	2	堀籠 りりい ⑥ 村上 志穂 ⑥ (東栄少年団)	(旭川)	21-9 21-13	2	17
2	根田 瑚白 ⑥ 山下 凜 ⑥ (滝川中央ジュニア)	(北空知)	21-7 21-5	0	佐藤 仁菜 ⑥ 成田 妃奈 ⑥ (函館ベアーズ)	(函館)	21-16 21-18	0	18
3	大澤 綾音 ⑥ 西村 萌奈 ⑥ (苫小牧リトル)	(苫小牧)	21-12 21-7	0	尾崎 羽奏 ⑥ 川中 聖華 ⑥ (深川F A)	(北空知)	21-9 21-3	0	19
4	大坂 扇由 ⑥ 川上 心南 ⑥ (港南飛翔j r. クラブ)	(室蘭)	21-13 21-15	2	門澤 愛果 ⑥ 小島 優菜 ⑥ (登別スポーツ少年団)	(室蘭)	21-12 21-10	2	20
5	切通 穂佳 ⑥ 枝村 みなみ ⑤ (TeamLacker)	(札幌)	21-10 21-8	2	菅原 未羽 ⑥ 齊藤 結月 ⑥ (北見市少年団)	(北見)	21-7 21-10	2	21
6	小林 莉乃 ⑥ 郡山 花 ⑥ (遠軽少年団)	(北見)	21-6 21-2	0	大屋 穂乃果 ⑥ 佐藤 彩月 ⑥ (富原レッツ)	(釧根)	21-17 25-23	0	22
7	荒 心愛 ⑥ 加藤 みのり ⑥ (中春別スポーツ少年団)	(釧根)	21-17 21-14	0	加藤 結衣 ⑥ 星久保 絢栴 ⑥ (帯広栄少年団)	(十勝)	21-8 21-9	0	23
8	川岸 凜 ⑥ 浜野 桃々 ⑥ (島牧JBC)	(小樽)	21-17 21-19	X	山崎 海来 ⑥ 尾山 葵衣 ⑥ (尾山組)	(小樽)	21-19 22-24 21-15	2	24
9	阿部 優莉奈 ⑥ 横峯 桃子 ⑤ (厚床少年団)	(釧根)	21-17 21-19	2	船越 佳希 ⑥ 平川 結菜 ⑥ (七飯ジュニア)	(函館)	21-14 22-20	2	25
10	井口 花奏 ⑥ 寶金 春風 ⑥ (苫小牧リトル)	(苫小牧)	21-7 21-12	X	佐藤 琉菜 ⑥ 杉野 陽美 ⑥ (伊達市スポーツ少年団)	(室蘭)	21-10 21-9	0	26
11	薄井 美来 ⑥ 薄井 美羽 ⑥ (遠軽少年団)	(北見)	23-21 21-13	0	末永 芽生 ⑥ 穴戸 双葉 ⑥ (猿払JBC)	(名寄)	21-18 21-10	0	27
12	山本 詩雫 ⑥ 阿部 美瓜 ⑥ (稚内しおみクラブ)	(名寄)	22-20 21-19	0	松下 うらら ⑥ 山田 希歩 ⑥ (平取町本町少年団)	(苫小牧)	21-18 21-11	2	28
13	佐藤 花音 ⑥ 北村 瑠菜 ⑤ (滝川中央ジュニア)	(北空知)	21-6 21-12	0	門田 望鈴 ⑥ 藤田 愛梨 ⑥ (羽桜B. C)	(札幌)	19-21 21-14 21-14	2	29
14	竹内 ゆい ⑥ 樋口 結菜 ⑥ (北斗上磯ジュニア)	(函館)	24-26 21-10 21-6	1	岩戸 麗奈 ⑥ 米澤 芽唯 ⑥ (寿都JBC)	(小樽)	21-10 21-10	0	30
15	菊池 さくら ⑥ 藤田 結梨 ⑥ (羽桜B. C)	(札幌)	21-9 21-6	0	田川 凜乃 ⑥ 村瀬 彩花 ⑥ (陵雲少年団)	(旭川)	21-14 21-11	0	31
16	織本 知夏 ⑥ 荻原 たえ ⑥ (池田少年団)	(十勝)	21-7 21-15	2	岡田 萌愛 ⑥ 渋谷 侑愛 ⑤ (帯広栄少年団)	(十勝)		2	32
	織本 知夏 ⑥ 荻原 たえ ⑥ (池田少年団)	(十勝)							
	岡田 萌愛 ⑥ 渋谷 侑愛 ⑤ (帯広栄少年団)	(十勝)							

三位決定戦

0

21-7
21-15

2