

第38回 北海道小学生バドミントン大会

令和元年8月31日-9月1日 道北アークス大雪アリーナ

4年生以下男子ダブルス (4BD)

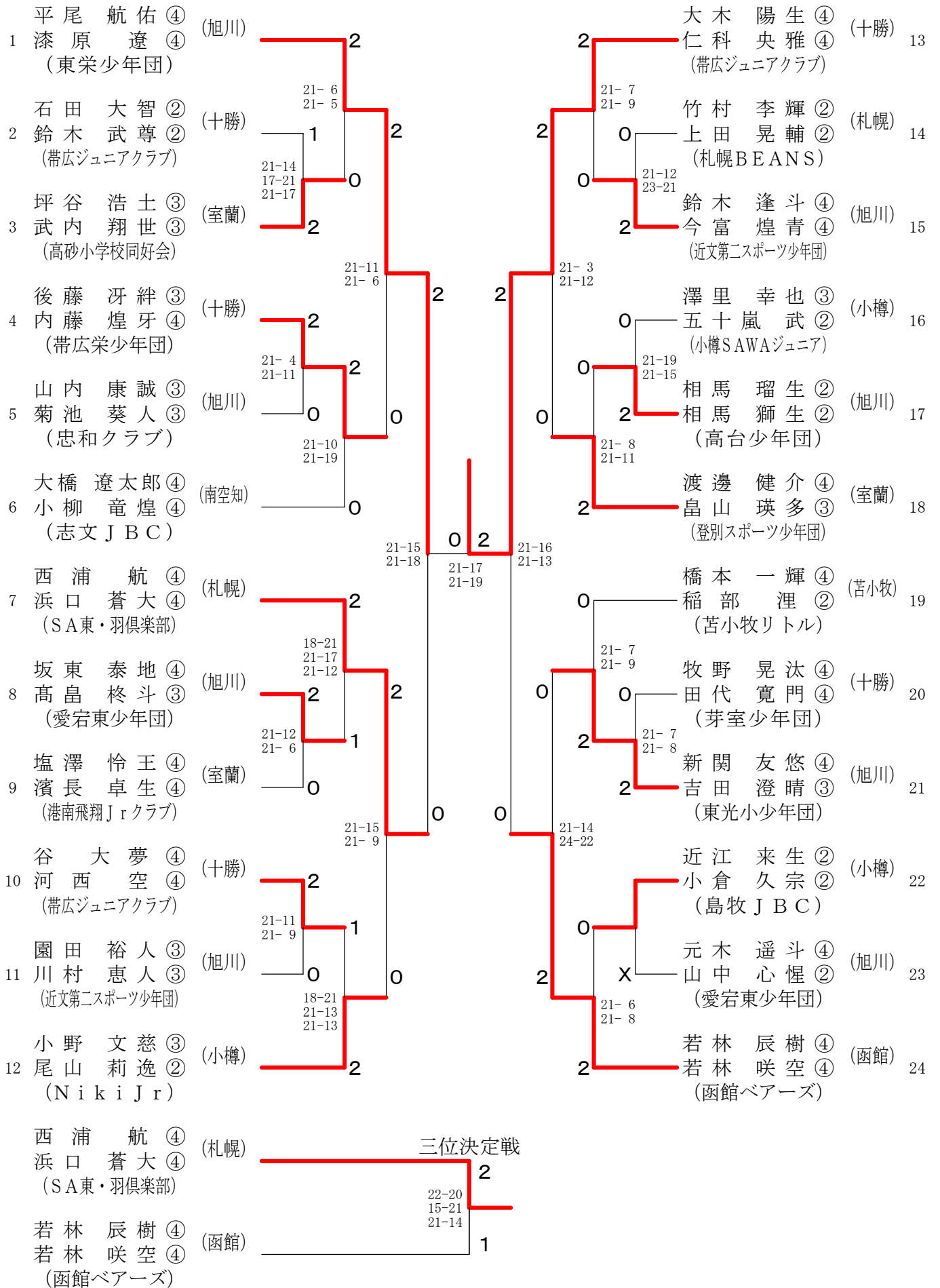

第38回 北海道小学生バドミントン大会

令和元年8月31日-9月1日 道北アークス大雪アリーナ

5年生以下男子シングルス (5BS)

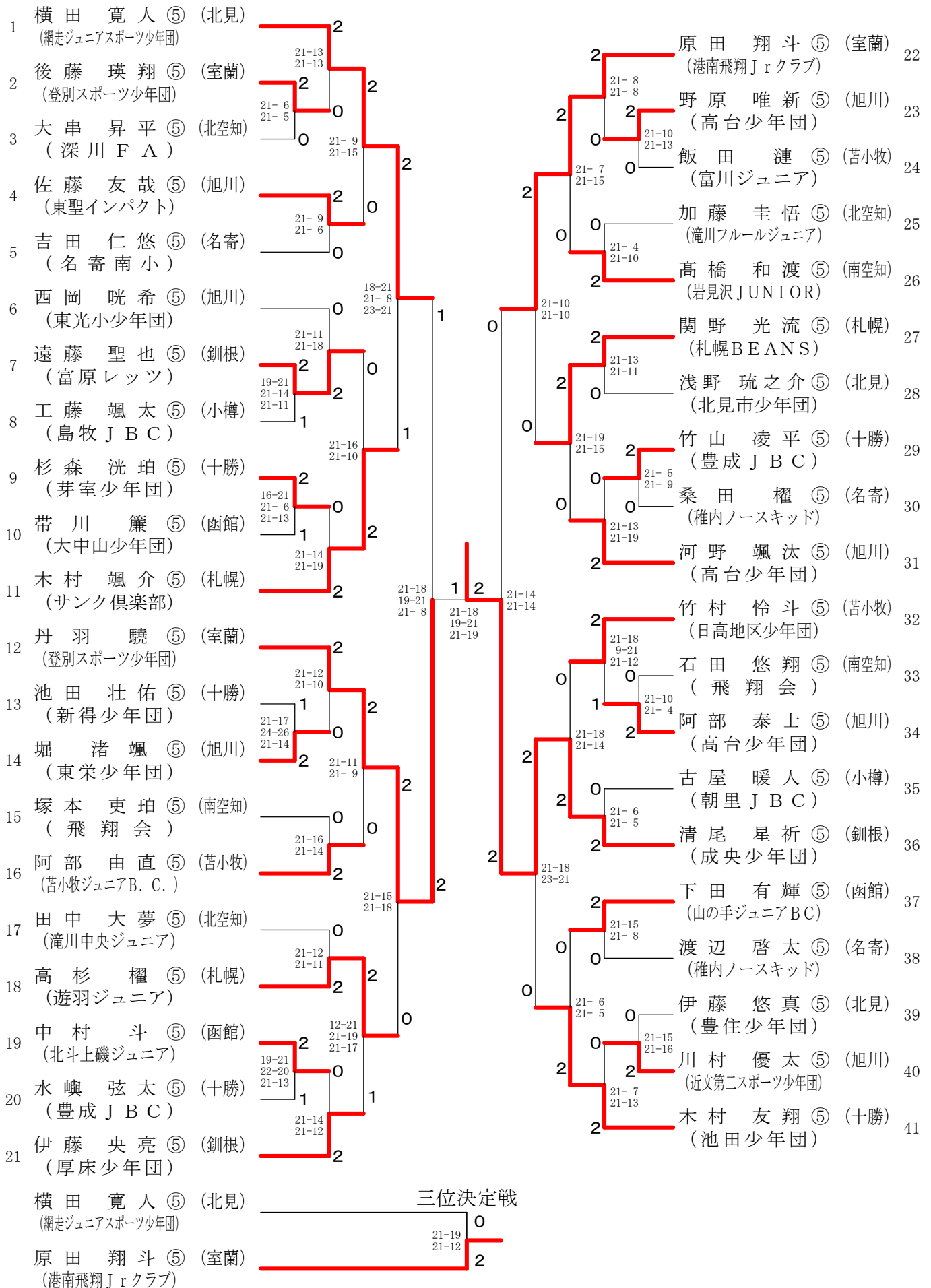

第38回 北海道小学生バドミントン大会

令和元年8月31日-9月1日 道北アークス大雪アリーナ

5年生以下男子ダブルス (5BD)

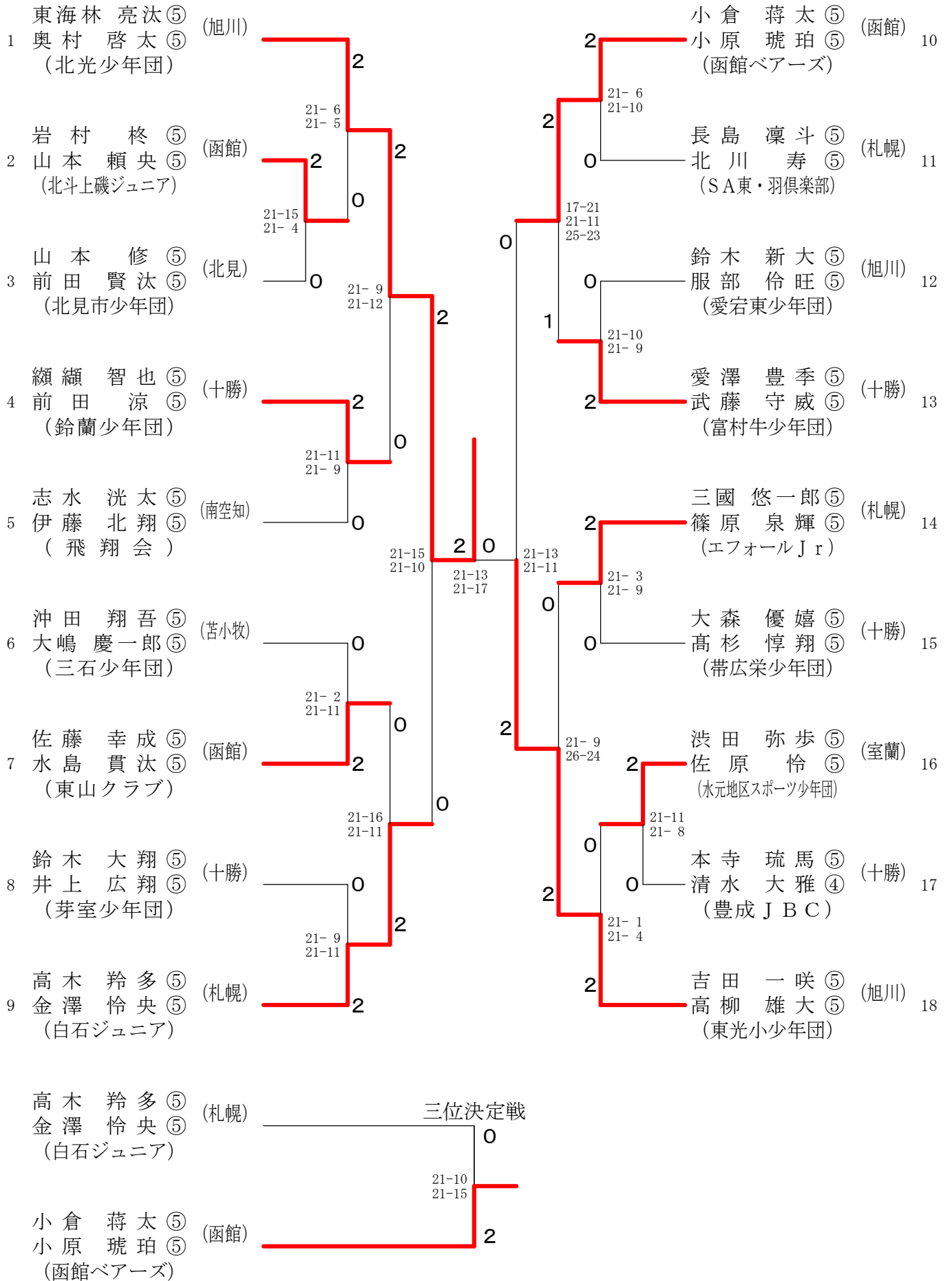

第38回 北海道小学生バドミントン大会

令和元年8月31日-9月1日 道北アークス大雪アリーナ

6年生以下男子シングルス (6BS)

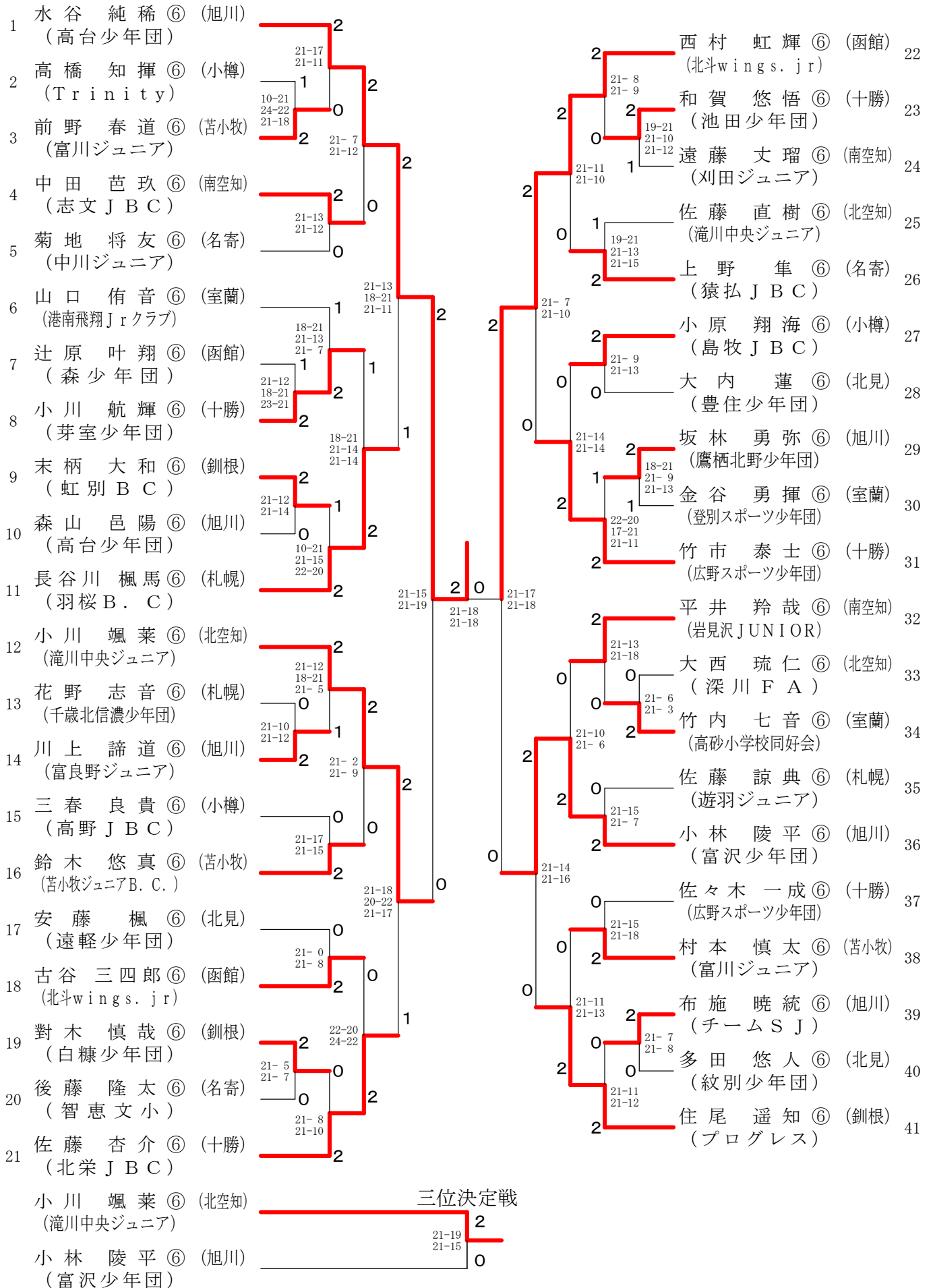

第38回 北海道小学生バドミントン大会

令和元年8月31日-9月1日 道北アークス大雪アリーナ

6年生以下男子ダブルス (6BD)

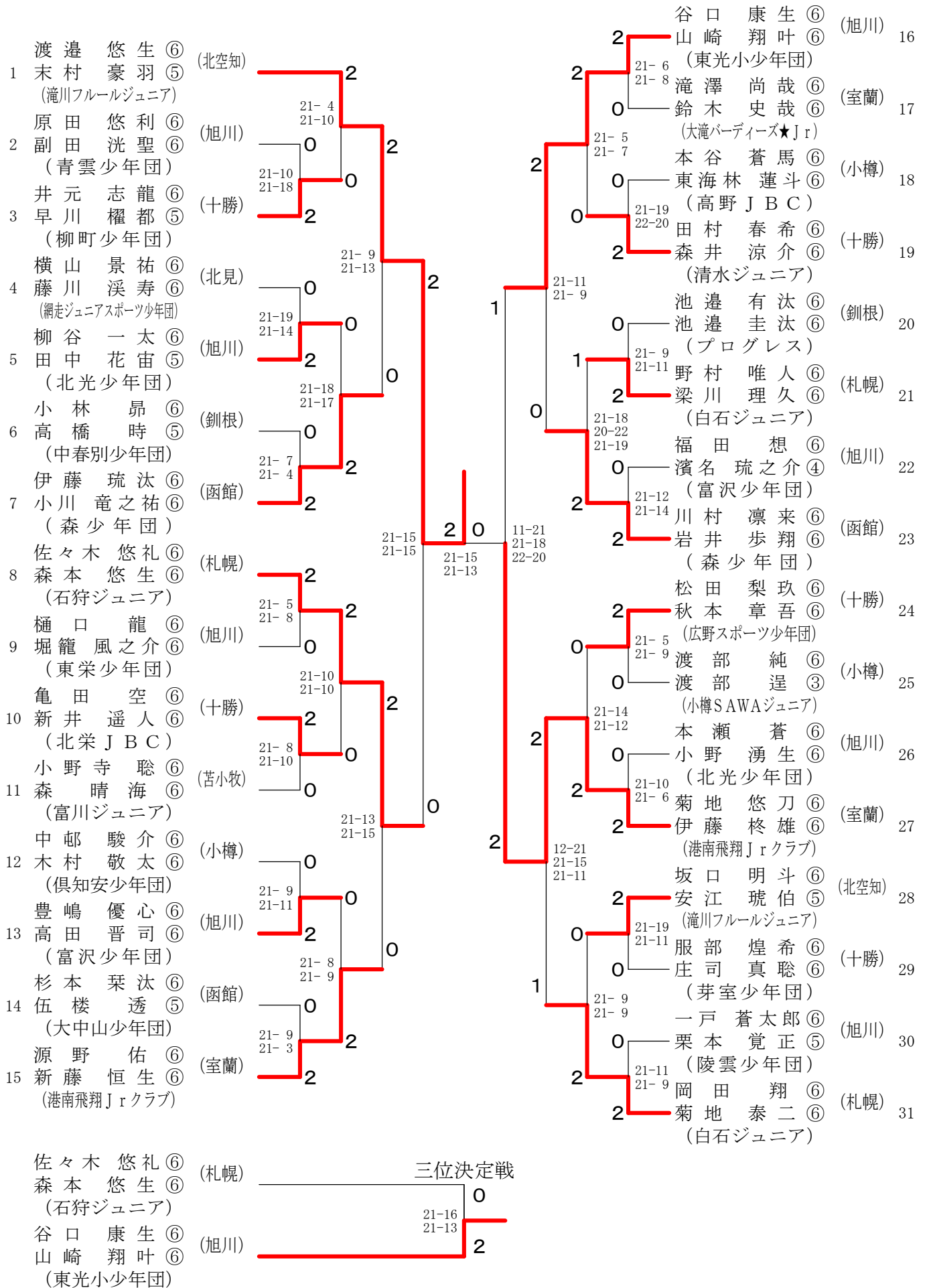

第38回 北海道小学生バドミントン大会

令和元年8月31日-9月1日 道北アークス大雪アリーナ

4年生以下女子シングルス (4GS)

1	後藤 倫 ④ (札幌) (札幌BEANS)	2	奥田 紗世 ④ (十勝) (北栄JBC)	22
2	菊田 優羽 ④ (釧根) (成央少年団)	2	奈良 青衣 ④ (室蘭) (大滝バーディーズ★Jr)	23
3	安江 珂音 ④ (北空知) (滝川フルールジュニア)	0	森下 紗英 ② (北見) (北見市少年団)	24
4	惣山 美月 ④ (函館) (森少年団)	0	渡邊 千鶴 ④ (北空知) (あすなろ)	25
5	藤田 彩希 ④ (苫小牧) (苫小牧リトル)	2	今野 心葉 ④ (名寄) (稚内しおみクラブ)	26
6	村瀬 彩花 ④ (旭川) (陵雲少年団)	2	水谷 藍里 ③ (旭川) (高台少年団)	27
7	戸田 七夢 ③ (小樽) (朝里JBC)	1	安田 陽莉 ④ (南空知) (南幌少年団)	28
8	中居 柚子 ③ (室蘭) (港南飛翔Jrクラブ)	2	飯田 絢菜 ④ (苫小牧) (富川ジュニア)	29
9	原田 真琴 ④ (名寄) (稚内しおみクラブ)	0	山本 結千花 ④ (十勝) (浦幌クラブ)	30
10	加藤 彩菜 ③ (南空知) (岩見沢JUNIOR)	2	木村 真結 ③ (札幌) (恵庭BLITZ)	31
11	樋口 葵 ④ (十勝) (帯広ジュニアクラブ)	2	野崎 優衣 ④ (函館) (森少年団)	32
12	斎野 美結佳 ③ (札幌) (北ジュニア)	2	山本 詩雫 ④ (名寄) (稚内ノースキッド)	33
13	佐藤 心咲 ③ (旭川) (東聖インパクト)	0	東谷 悠吹 ② (旭川) (忠和クラブ)	34
14	武藤 希乃 ④ (釧根) (花咲少年団)	2	沢田 和々香 ④ (苫小牧) (苫小牧リトル)	35
15	佐藤 心結 ④ (北見) (丸瀬布少年団)	0	今野 葵 ④ (小樽) (小樽SAWAジュニア)	36
16	杉野 芙夏 ③ (十勝) (北栄JBC)	2	小島 優菜 ④ (室蘭) (登別スポーツ少年団)	37
17	藤沼 ゆう ④ (南空知) (刈田ジュニア)	1	樋掛 未来 ④ (北見) (遠軽少年団)	38
18	山下 楓夏 ④ (小樽) (Niki Jr)	2	吉田 奈未 ③ (十勝) (北栄JBC)	39
19	佐藤 仁菜 ④ (函館) (函館ベアーズ)	1	池沢 花恋 ④ (旭川) (愛宕東少年団)	40
20	田川 凜乃 ④ (旭川) (忠別クラブ)	2	木下 晴楽 ④ (釧根) (ノースタージュニア釧路)	41
21	阿部 未紀 ④ (北空知) (滝川中央ジュニア)	2		
	樋口 葵 ④ (十勝) (帯広ジュニアクラブ)	三位決定戦		
	木下 晴楽 ④ (釧根) (ノースタージュニア釧路)	2	1	

第38回 北海道小学生バドミントン大会

令和元年8月31日-9月1日 道北アークス大雪アリーナ

5年生以下女子シングルス (5GS)

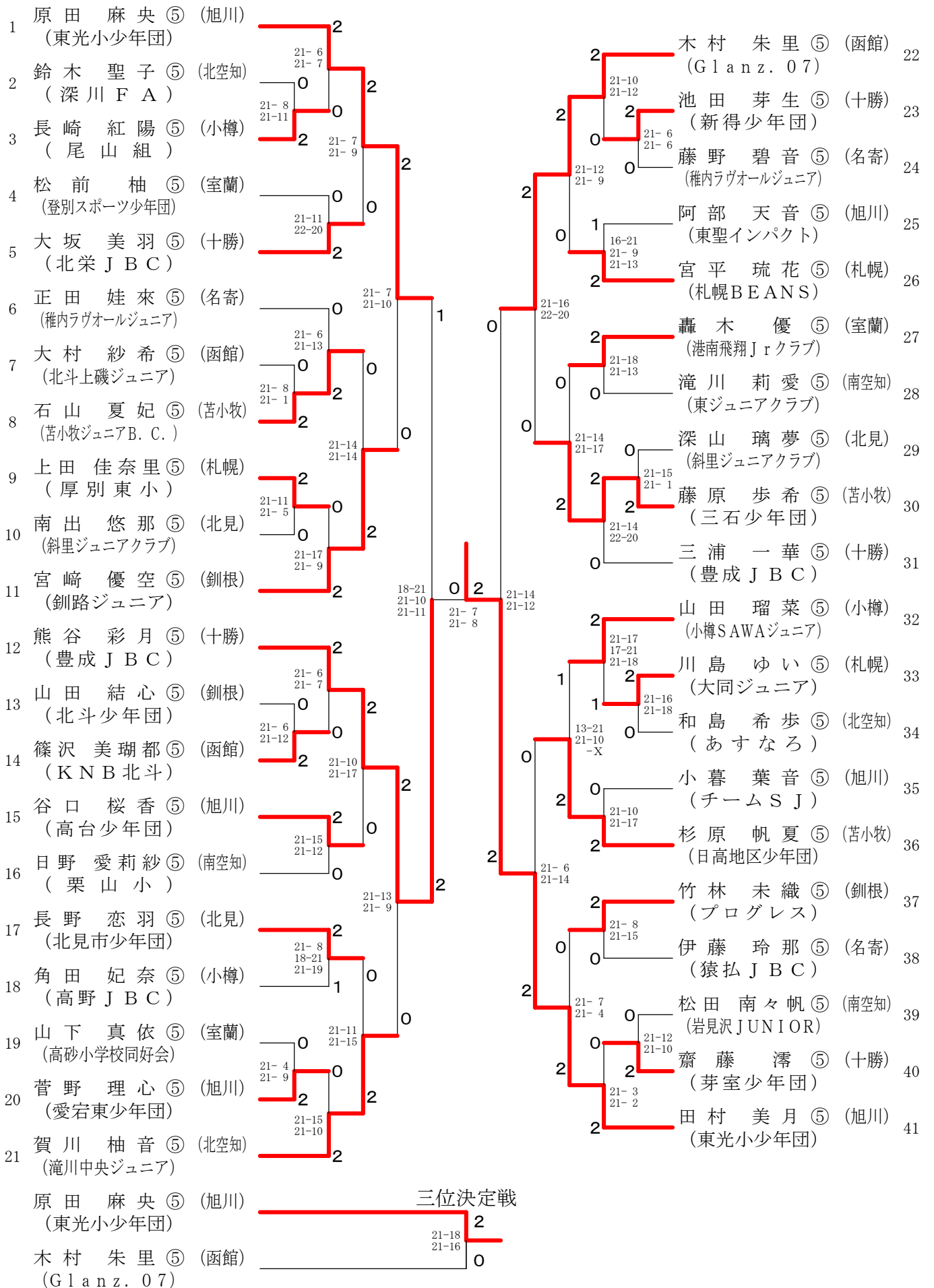

第38回 北海道小学生バドミントン大会

令和元年8月31日-9月1日 道北アークス大雪アリーナ

5年生以下女子ダブルス (5GD)

1	柿崎 結 ⑤ 徳永 結妃 ⑤ (東光小少年団)	(旭川)	2	中村 悠良 ⑤ 本田 すず ⑤ (遠軽少年団)	(北見)	17
2	田村 吏桜 ⑤ 重藤 千穂 ⑤ (SA東・羽倶楽部)	(札幌)	0	21-3 21-6 齊藤 悠莉 ⑤ 濱口 夕芽 ⑤ (中札内少年団)	(十勝)	18
3	佐々木 悠良 ⑤ 羽田 暖 ⑤ (斜里ジュニアクラブ)	(北見)	2	21-10 21-9 二階堂 百花 ⑤ 樋口 果歩 ⑤ (愛宕東少年団)	(旭川)	19
4	佐藤 あゆ菜 ⑤ 藤原 美穂 ⑤ (東山クラブ)	(函館)	0	21-10 21-7 倉 愛羽 ⑤ 岡田 海那 ⑤ (稚内ノースキッド)	(名寄)	20
5	渡辺 めばえ ⑤ 日諸 栞音 ④ (滝川中央ジュニア)	(北空知)	2	21-10 21-7 酒井 穂 ⑤ 横峯 葉子 ⑤ (厚床少年団)	(釧根)	21
6	谷 夕茉 ⑤ 田口 千陽 ⑤ (帯広ジュニアクラブ)	(十勝)	0	16-21 21-18 21-15 高木 優里 ⑤ 内藤 まゆ ⑤ (帯広栄少年団)	(十勝)	22
7	佐藤 美咲 ⑤ 園田 莉緒 ⑤ (近文第二スポーツ少年団)	(旭川)	0	21-16 18-21 21-14 川上 小陽南 ⑤ 東野 芽生 ⑤ (港南飛翔Jrクラブ)	(室蘭)	23
8	加賀 愛朱理 ⑤ 相田 愛美 ⑤ (尾山組)	(小樽)	2	21-9 21-19 北 潟 彩 恋 ⑤ 長岡 侑愛 ⑤ (志文JBC)	(南空知)	24
9	大野 沙子 ⑤ 青山 佳乃 ⑤ (白石ジュニア)	(札幌)	2	21-12 21-9 21-8 齋 ひな ⑤ 板倉 梨恋 ⑤ (エフォーールJr)	(札幌)	25
10	平林 香恩 ⑤ 中野 葉菜 ⑤ (北見市少年団)	(北見)	0	21-7 21-8 張間 愛子 ⑤ 大武 椿姫 ⑤ (猿払JBC)	(名寄)	26
11	柳川 翠華 ⑤ 宮下 悠輝 ⑤ (北光少年団)	(旭川)	0	21-11 21-13 神野 花奏 ⑤ 岩瀬 来夢 ⑤ (高台少年団)	(旭川)	27
12	三浦 桜花 ⑤ 三浦 桃花 ⑤ (静内ジュニア)	(苫小牧)	0	21-16 21-16 浪岡 芽生 ⑤ 三好 沙星 ⑤ (森少年団)	(函館)	28
13	瀬川 優心 ⑤ 森 緋毬 ⑤ (稚内ノースキッド)	(名寄)	0	18-21 21-16 21-7 齋藤 柚葉 ⑤ 畠山 桜 ⑤ (登別スポーツ少年団)	(室蘭)	29
14	林 柚未香 ⑤ 織田 夏音 ⑤ (芽室少年団)	(十勝)	0	21-10 21-8 南 蒼衣 ⑤ 大西 琴葉 ③ (小樽SAWAジュニア)	(小樽)	30
15	西山 楓 ⑤ 山下 凜奈 ⑤ (大中山少年団)	(函館)	0	21-8 21-4 佐藤 綾音 ⑤ 高島 柚羽 ① (愛宕東少年団)	(旭川)	31
16	坂東 律歩 ⑤ 熊沢 堵愛 ⑤ (伊達市スポーツ少年団)	(室蘭)	2	21-6 21-8 棚木 彩圭 ⑤ 三島 美誉 ⑤ (帯広栄少年団)	(十勝)	32
	坂東 律歩 ⑤ 熊沢 堵愛 ⑤ (伊達市スポーツ少年団)	(室蘭)	三位決定戦			
	中村 悠良 ⑤ 本田 すず ⑤ (遠軽少年団)	(北見)	2	21-9 21-15	0	

第38回 北海道小学生バドミントン大会

令和元年8月31日-9月1日 道北アークス大雪アリーナ

6年生以下女子シングルス (6GS)

1	橋本 芽生 ⑥ (南空知) (刈田ジュニア)	2	鈴木 穂乃花 ⑥ (旭川) (忠和クラブ)	22		
2	高橋 明香璃 ⑥ (旭川) (新富少年団)	0	21-4 21-5	須田 恋菜 ⑥ (北空知) (深川FA)	23	
3	佐藤 愛理 ⑥ (札幌) (STEP STEP)	2	0	21-3 21-4	矢藤 秋穂 ⑥ (十勝) (浦幌クラブ)	24
4	友行 凜 ⑥ (名寄) (稚内しおみクラブ)	0	2	21-11 21-5	舩 館 紗香 ⑥ (南空知) (南幌少年団)	25
5	松田 紗希奈 ⑥ (北見) (豊住少年団)	2	0	21-10 15-21 21-10	山口 乙都羽 ⑥ (苫小牧) (平取町本町少年団)	26
6	森川 亜麻音 ⑥ (函館) (函館ベアーズ)	2	0	21-12 21-17	澤田 彩夏 ⑥ (室蘭) (港南飛翔Jrクラブ)	27
7	坪内 蘭 ⑥ (釧根) (釧路ジュニア)	0	2	21-12 21-8	川村 想来 ⑥ (函館) (森少年団)	28
8	太田 千慳 ⑥ (旭川) (陵雲少年団)	2	0	19-21 21-19 21-16	今野 霞 ⑥ (小樽) (小樽SAWAジュニア)	29
9	川口 楓佳 ⑥ (苫小牧) (苫小牧ジュニアB.C.)	0	0	21-13 21-15	梶本 結未 ⑥ (旭川) (チームS J)	30
10	内田 千智 ⑥ (十勝) (帯広ジュニアクラブ)	2	1	21-14 21-10	藤川 千愛 ⑥ (十勝) (北栄JBC)	31
11	五十嵐 雫 ⑥ (小樽) (小樽SAWAジュニア)	2	0	21-8 21-9	高井 夢己 ⑥ (釧根) (花咲少年団)	32
12	大野 花恋 ⑥ (室蘭) (水元地区スポーツ少年団)	2	2	21-19 21-14	湯浅 捺生 ⑥ (苫小牧) (静内JBC)	33
13	岡部 花南 ⑥ (名寄) (名寄南小)	0	1	21-11 21-14	竹村 優吹 ⑥ (北見) (丸瀬布少年団)	34
14	対馬 陽菜 ⑥ (南空知) (飛翔会)	2	0	21-6 21-12	油井 乙葉 ⑥ (名寄) (稚内ラグオールジュニア)	35
15	松下 姫香 ⑥ (釧根) (ノーススタージュニア釧路)	1	2	21-9 21-5	横山 奈都美 ⑥ (十勝) (帯広栄少年団)	36
16	長根 香凜 ⑥ (札幌) (サンク倶楽部)	2	0	21-15 21-16	藤井 海沙 ⑥ (室蘭) (田仁バドクラブ)	37
17	荒川 暖奈 ⑥ (旭川) (陵雲少年団)	2	2	21-15 21-12	池田 千夏 ⑥ (北空知) (滝川中央ジュニア)	38
18	日諸 凜音 ⑥ (北空知) (滝川中央ジュニア)	0	0	21-19 21-12	高桑 璃音 ⑥ (旭川) (陵雲少年団)	39
19	矢口 夢萌 ⑥ (北見) (丸瀬布少年団)	2	2	21-16 21-12	森林 花梨名 ⑥ (小樽) (Trinity)	40
20	小谷 梨々花 ⑥ (函館) (大野ジュニア)	0	2	21-18 21-10	吉田 日和 ⑥ (札幌) (北ジュニア)	41
21	杉野 冬花 ⑥ (十勝) (北栄JBC)	2	2			
	橋本 芽生 ⑥ (南空知) (刈田ジュニア)	三位決定戦		2		
	吉田 日和 ⑥ (札幌) (北ジュニア)			23-21 21-13	0	

第38回 北海道小学生バドミントン大会

令和元年8月31日-9月1日 道北アークス大雪アリーナ

6年生以下女子ダブルス (6GD)

1	関野 妃奈 ⑥ 大津 妃奈乃 ⑥ (札幌 BEANS)	(札幌)	2	松木 一葉 ⑥ 黒瀬 結衣 ⑥ (港南飛翔 Jr クラブ)	(室蘭)	22
2	明 咲良 ⑥ 高田 璃菜 ⑥ (朝里 JBC)	(小樽)	2	古川 蒼依 ⑥ 荒川 七海 ⑤ (鷹栖北野少年団)	(旭川)	23
3	雨池 心優 ⑥ 山内 柚穂 ⑤ (岩見沢 JUNIOR)	(南空知)	0	柴田 愛美香 ⑥ 瀬戸 堇 ⑥ (帯広ジュニアクラブ)	(十勝)	24
4	落合 美月 ⑥ 小森 雪羽 ⑥ (森少年団)	(函館)	2	石川 歌葉 ⑥ 黒川 楓加 ⑤ (網走ジュニアスポーツ少年団)	(北見)	25
5	富川 莉良 ⑥ 安倍 こころ ⑥ (北見市少年団)	(北見)	0	中里 幸来 ⑥ 木村 ほのか ⑤ (高野 JBC)	(小樽)	26
6	前田 心愛 ⑥ 宮崎 苑嘉 ⑥ (MBJS ココバト)	(北空知)	2	青山 陽菜 ⑥ 松代 萌花 ⑥ (大中山少年団)	(函館)	27
7	斉藤 那奈 ⑥ 中山 彩華 ⑥ (帯広栄少年団)	(十勝)	1	松本 陽菜 ⑥ 二之宮 百笑 ⑥ (深川 FA)	(北空知)	28
8	朝岡 紗知 ⑥ 大宮 愛瑠 ⑥ (大滝バーディーズ★Jr)	(室蘭)	2	藤谷 樹花 ⑥ 星 遥花 ⑥ (陵雲少年団)	(旭川)	29
9	小泉 娃璃 ⑥ 白田 埜乃 ⑥ (猿払 JBC)	(名寄)	0	池田 海瑠羽 ⑥ 松田 あやめ ⑥ (白糠少年団)	(釧根)	30
10	阿部 小百合 ⑥ 三和 真子 ⑥ (苫小牧ジュニアB.C.)	(苫小牧)	2	山本 希乃花 ⑥ 竹村 実優 ⑥ (札幌 BEANS)	(札幌)	31
11	神田 結衣 ⑥ 中濱 このは ⑥ (東光小少年団)	(旭川)	2	石山 柚季 ⑥ 松尾 明育 ⑥ (苫小牧ジュニアB.C.)	(苫小牧)	32
12	遠藤 瑠華 ⑥ 鳴海 陽 ⑥ (港南飛翔 Jr クラブ)	(室蘭)	2	小笠原 ひなの ⑥ 廣瀬 悠風 ⑥ (愛宕東少年団)	(旭川)	33
13	上枝 美桜 ⑥ 武野 向日葵 ⑥ (新富少年団)	(旭川)	2	小松 理世 ⑥ 原 みらい ⑥ (幕別ジュニアクラブ)	(十勝)	34
14	工藤 野乃果 ⑥ 辻川 らら ⑥ (苫小牧エル Jr. B.C)	(苫小牧)	1	白崎 麗心 ⑥ 仲澤 玲奈 ⑤ (成央少年団)	(釧根)	35
15	中川 愛来 ⑥ 西村 文音 ⑥ (栗山少年団)	(南空知)	0	島津 泉美 ⑥ 加藤 三佳 ⑤ (中川ジュニア)	(名寄)	36
16	庄司 佳菜恵 ⑥ 庄司 真緒 ④ (西春別少年団)	(釧根)	2	小長井 柚希 ⑥ 長嶋 琉楓 ⑥ (刈田ジュニア)	(南空知)	37
17	荻原 まち ⑥ 中鉢 優空 ⑥ (池田少年団)	(十勝)	2	白木 香音 ⑥ 貝谷 悠莉 ⑤ (北栄 JBC)	(十勝)	38
18	中村 ほの華 ⑥ 黒澤 李子 ⑥ (朝里 JBC)	(小樽)	0	黒田 唯月 ⑥ 藤本 誉 ⑥ (遠軽少年団)	(北見)	39
19	丹波 愛莉 ⑥ 山本 蒼依 ⑥ (稚内ノースキッド)	(名寄)	1	中山 彩衣来 ⑥ 太田 かりん ⑥ (深川 FA)	(北空知)	40
20	長谷川 栞奈 ⑥ 若井 優乙 ⑥ (大中山少年団)	(函館)	2	高村 侑里 ⑥ 杉本 来未 ⑥ (東光小少年団)	(旭川)	41
21	本田 ひなの ⑥ 福田 しの ⑥ (陵雲少年団)	(旭川)	2			
	遠藤 瑠華 ⑥ 鳴海 陽 ⑥ (港南飛翔 Jr クラブ)	(室蘭)		三位決定戦		
	高村 侑里 ⑥ 杉本 来未 ⑥ (東光小少年団)	(旭川)		0	2	