

第28回中国地区小学生バドミントン選手権大会

大会	種目	優勝	準優勝	三位	四位	参加数
第28回中国地区 小学生バドミントン選手権大会 2011. 10. 01-02 鳥取県民体育館	6年生以下男子単	清水 晃希 (鳥取県)	大屋 亮悟 (岡山県)	門脇 日向太 (鳥取県)	園山 拓未 (鳥取県)	1 6
	5年生以下男子単	一井 亮太 (岡山県)	井手 翔太 (岡山県)	西原 弘崇 (鳥取県)	佐野 大地 (島根県)	1 6
	4年生以下男子単	川本 拓真 (広島県)	樋口 輝 (岡山県)	安田 伊吹 (鳥取県)	山本 雄太 (岡山県)	1 6
	6年生以下男子複	藤川 歩武 中尾 匡輝 (山口県)	妹尾 陸史 光田 怜暉 (島根県)	川本 祐希 石橋 宏海⑤ (広島県)	宮地 達也 須田 竜也 (広島県)	1 6
	5年生以下男子複	田中 幸人 岩本 竜介 (広島県)	武井 優成 池上 太一 (岡山県)	石本 勝海 佐野 未希也 (岡山県)	沖山 侃右 長村 憲志 (山口県)	1 6
	4年生以下男子複	山川 碧 山下 蒼羽 (岡山県)	寺田 浩太朗 森川 海慧 (広島県)	山田 楽翔 川本 壮真③ (鳥取県)	福田 勇斗 佐野 佑輔 (島根県)	1 6
	6年生以下女子単	杉原 早紀 (広島県)	森川 紗彩華 (岡山県)	松岡 真那 (広島県)	櫻井 杏寿 (岡山県)	1 6
	5年生以下女子単	上杉 杏 (広島県)	西本 美裕 (山口県)	山部 日菜子 (岡山県)	岡 紗波 (島根県)	1 6
	4年生以下女子単	橋尾 佳那 (鳥取県)	藤川 侑芽 (山口県)	西村 真美 (山口県)	堀江 美友 (岡山県)	1 6
	6年生以下女子複	小泉 愛奈 山崎 杏菜 (島根県)	藤川 実希 石井 祐葵 (岡山県)	安本 玲央菜 中尾 百花 (岡山県)	西村 礼美 折中 ミイユ (山口県)	1 6
	5年生以下女子複	今滝 空 鎌田 彩羽 (岡山県)	藤原 奈央 寺尾 奈津実 (岡山県)	中原 ゆき 都田 亜希奈 (鳥取県)	行吉 佐智江 安本 珠里亜 (岡山県)	1 6
	4年生以下女子複	岡本 梨沙 竹内 優梨 (広島県)	河内 園華 安藤 ゆうか (岡山県)	池成 菜月 井手野 綾花③ (鳥取県)	水川 愛梨 物部 咲月③ (島根県)	1 6

6年生以下男子シングルス A ブ ロ ッ ク	清水 晃希	田中 翔眞	高桑 郁斗	山本 紘暉	勝 敗	順位
清水 晃希 (鳥取県)		○ 21-17 21-11	○ 21-15 21- 8	○ 21- 8 21- 1	M 3-0 G 6-0 P 126-60	1
田中 翔眞 (広島県)	× 17-21 11-21		○ 21-12 21- 9	○ 21-13 21- 8	M 2-1 G 4-2 P 112-84	2
高桑 郁斗 (岡山県)	× 15-21 8-21	× 12-21 9-21		○ 21-17 21-14	M 1-2 G 2-4 P 86-115	3
山本 紘暉 (山口県)	× 8-21 1-21	× 13-21 8-21	× 17-21 14-21		M 0-3 G 0-6 P 61-126	4

6年生以下男子シングルス B ブ ロ ッ ク	門脇 日向太	長友 壮志	瀬戸山 俊介	中井 智章	勝 敗	順位
門脇 日向太 (鳥取県)		○ 21-12 21-11	○ 21- 2 21- 7	○ 21-13 21- 7	M 3-0 G 6-0 P 126-52	1
長友 壮志 (山口県)	× 12-21 11-21		○ 21- 9 21- 6	○ 21- 8 21-16	M 2-1 G 4-2 P 107-81	2
瀬戸山 俊介 (島根県)	× 2-21 7-21	× 9-21 6-21		× 6-21 17-21	M 0-3 G 0-6 P 47-126	4
中井 智章 (岡山県)	× 13-21 7-21	× 8-21 16-21	○ 21- 6 21-17		M 1-2 G 2-4 P 86-107	3

6年生以下男子シングルス C ブ ロ ッ ク	宮本 聡	大屋 亮悟	加納 高文	園山 拓未	勝 敗	順位
宮本 聡 (広島県)		× 16-21 16-21	○ 21- 5 21- 6	× 21-19 11-21 17-21	M 1-2 G 3-4 P 123-114	3
大屋 亮悟 (岡山県)	○ 21-16 21-16		○ 21- 7 21- 5	○ 21- 5 21- 9	M 3-0 G 6-0 P 126-58	1
加納 高文 (島根県)	× 5-21 6-21	× 7-21 5-21		× 8-21 4-21	M 0-3 G 0-6 P 35-126	4
園山 拓未 (鳥取県)	○ 19-21 21-11 21-17	× 5-21 9-21	○ 21- 8 21- 4		M 2-1 G 4-3 P 117-103	2

6年生以下男子シングルス D ブ ロ ッ ク	松下 修基	川上 真輝	辻 健太郎	澄川 考志	勝 敗	順位
松下 修基 (鳥取県)		○ 21- 6 21-10	○ 21-13 21- 8	× 21-15 19-21 12-21	M 2-1 G 5-2 P 136-94	2
川上 真輝 (島根県)	× 6-21 10-21		× 17-21 15-21	× 11-21 14-21	M 0-3 G 0-6 P 73-126	4
辻 健太郎 (山口県)	× 13-21 8-21	○ 21-17 21-15		× 17-21 9-21	M 1-2 G 2-4 P 89-116	3
澄川 考志 (広島県)	○ 15-21 21-19 21-12	○ 21-11 21-14	○ 21-17 21- 9		M 3-0 G 6-1 P 141-103	1

6年生以下男子シングルス 決勝トーナメント

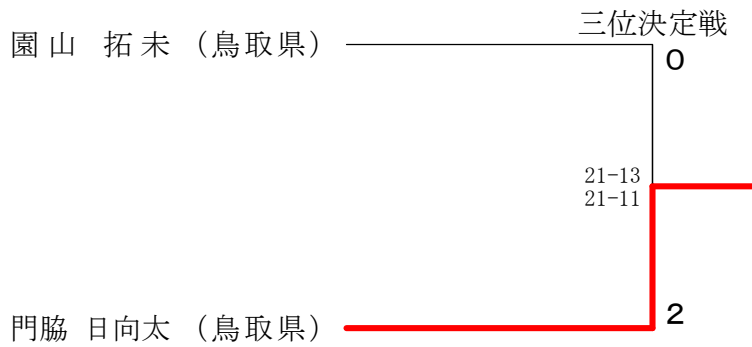
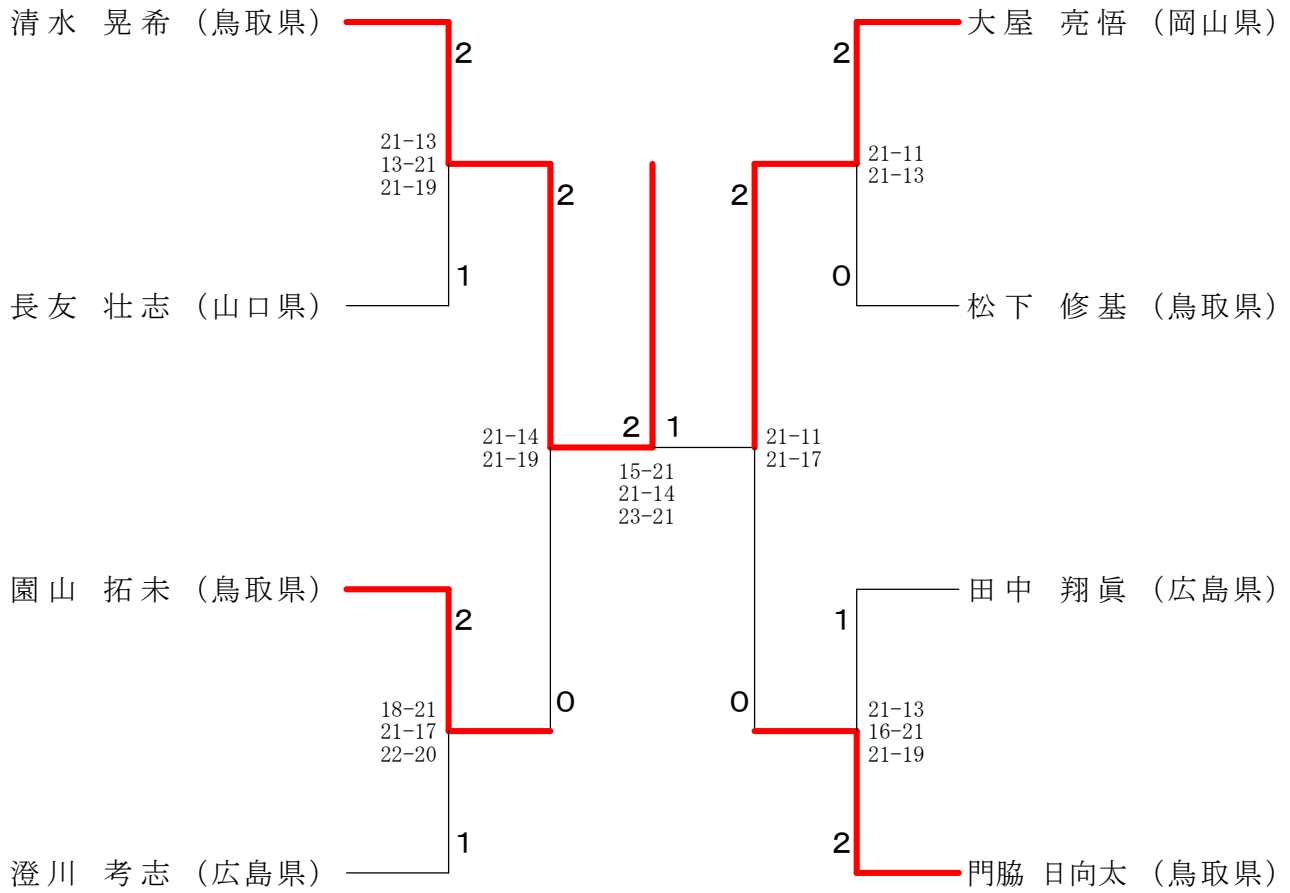

5年生以下男子シングルス A ブ ロ ッ ク	一井 亮太	坂村 一樹	堀尾 士龍	香嶋 心	勝 敗	順 位
一井 亮太 (岡山県)		○ 21- 8 21-17	○ 21-14 21-12	○ 21-10 21- 8	M 3-0 G 6-0 P 126-69	1
坂村 一樹 (山口県)	× 8-21 17-21		× 13-21 21-17 8-21	○ 21-17 21-14	M 1-2 G 3-4 P 109-132	3
堀尾 士龍 (鳥取県)	× 14-21 12-21	○ 21-13 17-21 21- 8		○ 21- 8 21- 9	M 2-1 G 4-3 P 127-101	2
香嶋 心 (広島県)	× 10-21 8-21	× 17-21 14-21	× 8-21 9-21		M 0-3 G 0-6 P 66-126	4

5年生以下男子シングルス B ブ ロ ッ ク	重谷 俊介	佐野 大地	水谷 友哉	広瀬 歩海	勝 敗	順 位
重谷 俊介 (広島県)		× 16-21 9-21	○ 21- 6 21-11	○ 21-18 21- 4	M 2-1 G 4-2 P 109-81	2
佐野 大地 (島根県)	○ 21-16 21- 9		○ 21- 2 21- 0	○ 21-11 21- 6	M 3-0 G 6-0 P 126-44	1
水谷 友哉 (山口県)	× 6-21 11-21	× 2-21 0-21		× 8-21 5-21	M 0-3 G 0-6 P 32-126	4
広瀬 歩海 (鳥取県)	× 18-21 4-21	× 11-21 6-21	○ 21- 8 21- 5		M 1-2 G 2-4 P 81-97	3

5年生以下男子シングルス C ブ ロ ッ ク	藤井 凌	福間 璃来	山本 翔貴	橋本 廉	勝 敗	順 位
藤井 凌 (岡山県)		× 21-15 15-21 17-21	○ 21- 6 21- 9	○ 21- 8 21-11	M 2-1 G 5-2 P 137-91	2
福間 璃来 (山口県)	○ 15-21 21-15 21-17		○ 21- 5 21- 4	○ 21-17 21- 8	M 3-0 G 6-1 P 141-87	1
山本 翔貴 (島根県)	× 6-21 9-21	× 5-21 4-21		× 6-21 21-18 11-21	M 0-3 G 1-6 P 62-144	4
橋本 廉 (鳥取県)	× 8-21 11-21	× 17-21 8-21	○ 21- 6 18-21 21-11		M 1-2 G 2-5 P 104-122	3

5年生以下男子シングルス D ブ ロ ッ ク	林 龍	西原 弘崇	井手 翔太	南場 健太	勝 敗	順 位
林 龍 (広島県)		× 15-21 13-21	× 16-21 13-21	○ 26-28 21- 7 21-10	M 1-2 G 2-5 P 125-129	3
西原 弘崇 (鳥取県)	○ 21-15 21-13		○ 21-14 21-15	○ 21- 6 21- 6	M 3-0 G 6-0 P 126-69	1
井手 翔太 (岡山県)	○ 21-16 21-13	× 14-21 15-21		○ 21- 9 21-11	M 2-1 G 4-2 P 113-91	2
南場 健太 (島根県)	× 28-26 7-21 10-21	× 6-21 6-21	× 9-21 11-21		M 0-3 G 1-6 P 77-152	4

5年生以下男子シングルス 決勝トーナメント

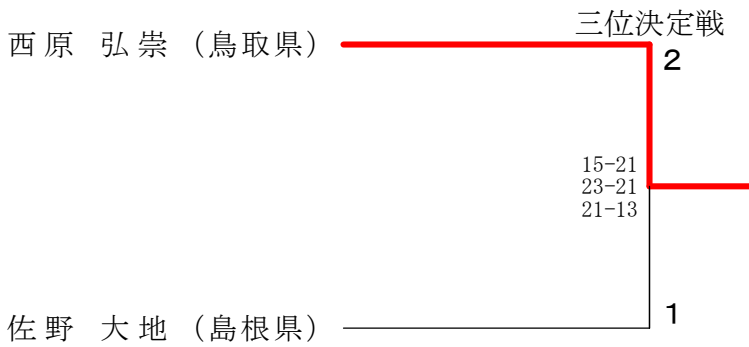
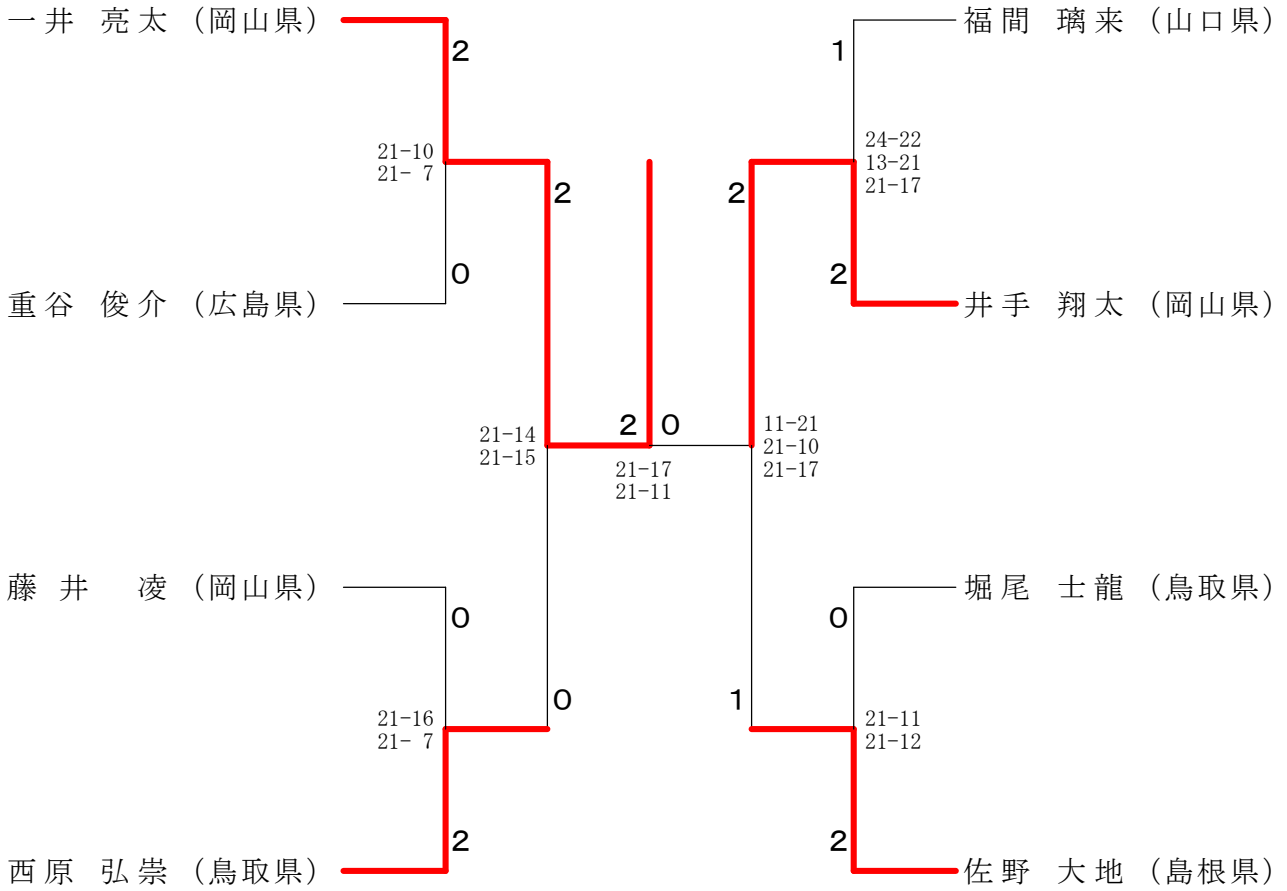

4年生以下男子シングルス A ブ ロ ッ ク	川本 拓真	亀田 晃大	石原 匡高③	山下 史晃③	勝 敗	順位
川本 拓真 (広島県)		○ 21-9 21-9	○ 21-5 21-9	○ 21-7 21-5	M 3-0 G 6-0 P 126-44	1
亀田 晃大 (山口県)	× 9-21 9-21		○ 21-11 21-10	○ 21-8 21-9	M 2-1 G 4-2 P 102-80	2
石原 匡高③ (島根県)	× 5-21 9-21	× 11-21 10-21		○ 19-21 21-18 21-16	M 1-2 G 2-5 P 96-139	3
山下 史晃③ (鳥取県)	× 7-21 5-21	× 8-21 9-21	× 21-19 18-21 16-21		M 0-3 G 1-6 P 84-145	4

4年生以下男子シングルス B ブ ロ ッ ク	樋口 輝	山根 康平	篠原 僚太郎③	藤原 捷多	勝 敗	順位
樋口 輝 (岡山県)		○ 21-6 21-10	○ 21-8 21-5	○ 21-2 21-1	M 3-0 G 6-0 P 126-32	1
山根 康平 (鳥取県)	× 6-21 10-21		○ 21-14 21-18	○ 21-12 21-17	M 2-1 G 4-2 P 100-103	2
篠原 僚太郎③ (山口県)	× 8-21 5-21	× 14-21 18-21		○ 21-15 21-18	M 1-2 G 2-4 P 87-117	3
藤原 捷多 (島根県)	× 2-21 1-21	× 12-21 17-21	× 15-21 18-21		M 0-3 G 0-6 P 65-126	4

4年生以下男子シングルス C ブ ロ ッ ク	安田 伊吹	今川 拓海③	加賀 拓也	松本 康汰	勝 敗	順位
安田 伊吹 (鳥取県)		○ 21-16 21-8	○ 21-15 21-8	○ 21-11 21-12	M 3-0 G 6-0 P 126-70	1
今川 拓海③ (島根県)	× 16-21 8-21		○ 21-19 17-21 21-15	× 9-21 17-21	M 1-2 G 2-5 P 109-139	3
加賀 拓也 (広島県)	× 15-21 8-21	× 19-21 21-17 15-21		× 18-21 12-21	M 0-3 G 1-6 P 108-143	4
松本 康汰 (岡山県)	× 11-21 12-21	○ 21-9 21-17	○ 21-18 21-12		M 2-1 G 4-2 P 107-98	2

4年生以下男子シングルス D ブ ロ ッ ク	木山 啓人	刀禰 兼成	山本 雄太	安井 渉陽③	勝 敗	順位
木山 啓人 (広島県)		○ 23-25 21-15 21-10	× 5-21 9-21	○ 21-10 21-13	M 2-1 G 4-3 P 121-115	2
刀禰 兼成 (山口県)	× 25-23 15-21 10-21		× 5-21 13-21	○ 21-14 21-17	M 1-2 G 3-4 P 110-138	3
山本 雄太 (岡山県)	○ 21-5 21-9	○ 21-5 21-13		○ 21-13 21-6	M 3-0 G 6-0 P 126-51	1
安井 渉陽③ (鳥取県)	× 10-21 13-21	× 14-21 17-21	× 13-21 6-21		M 0-3 G 0-6 P 73-126	4

4年生以下男子シングルス 決勝トーナメント

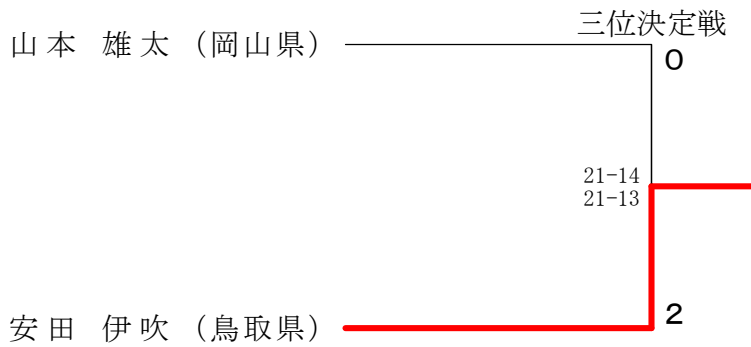
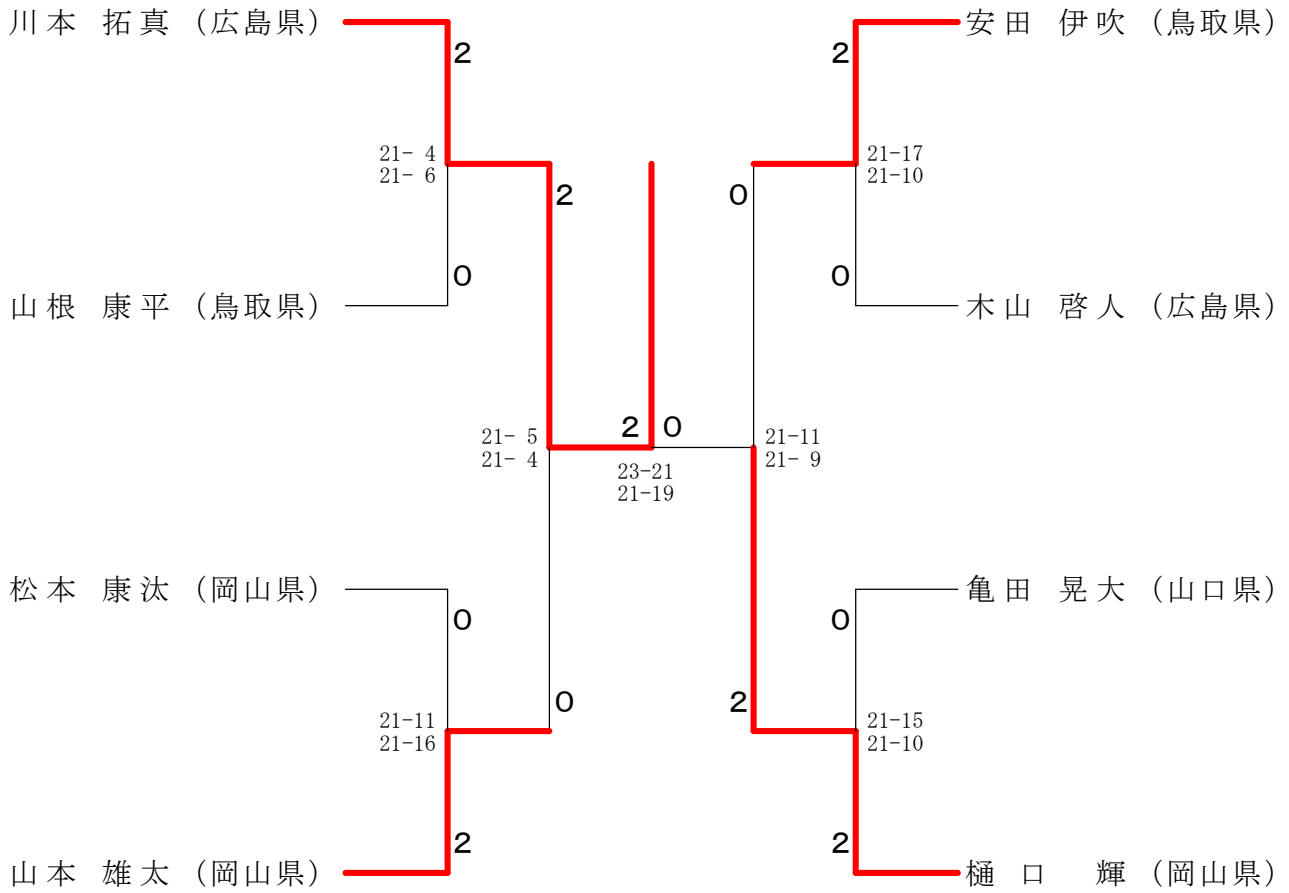

第28回中国地区小学生バドミントン選手権大会 平成23年10月1日-2日 鳥取県民体育館

6年生以下男子ダブルス A ブロツク	妹尾 陸史 光田 怜暉	藤川 歩武 中尾 匡輝	佐々木 大成 有澤 健太⑤	谷岡 優 尾川 智希	勝 敗	順位
妹尾 陸史 (鳥根県) 光田 怜暉	×	○ 19-21 14-21	○ 21-18 14-21 22-20	○ 21-13 21-13	M 2-1 G 4-3 P 132-127	2
藤川 歩武 (山口県) 中尾 匡輝	○ 21-19 21-14	×	○ 21-17 21-11	○ 21-10 21-9	M 3-0 G 6-0 P 126-80	1
佐々木 大成 (岡山県) 有澤 健太⑤	×	×	○ 21-16 21-18	○ 21-16 21-18	M 1-2 G 3-4 P 129-133	3
谷岡 優 (鳥取県) 尾川 智希	×	×	×	×	M 0-3 G 0-6 P 79-126	4

6年生以下男子ダブルス B ブロツク	中西 誠 松田 琉静	三上 喜平 村上 茂樹	経種 真弘⑤ 野津 天志⑤	坂本 有 松田 大地	勝 敗	順位
中西 誠 (鳥取県) 松田 琉静	×	○ 21-16 23-21	○ 21-5 21-6	○ 21-7 16-21 21-11	M 3-0 G 6-1 P 144-87	1
三上 喜平 (広島県) 村上 茂樹	×	×	○ 21-8 21-13	○ 17-21 21-15 21-11	M 2-1 G 4-3 P 138-112	2
経種 真弘⑤ (鳥根県) 野津 天志⑤	×	×	×	×	M 0-3 G 0-6 P 44-126	4
坂本 有 (岡山県) 松田 大地	×	×	○ 21-3 21-9	×	M 1-2 G 4-4 P 128-129	3

6年生以下男子ダブルス C ブロツク	宮地 達也 須田 竜也	堀江 拓巳 日野 亮汰⑤	山内 理央 鷺見 和慶	片岡 直也 高橋 慶多	勝 敗	順位
宮地 達也 (広島県) 須田 竜也	×	○ 21-10 21-9	○ 18-21 21-8 21-14	○ 21-16 21-17	M 3-0 G 6-1 P 144-95	1
堀江 拓巳 (鳥根県) 日野 亮汰⑤	×	×	×	×	M 0-3 G 0-6 P 61-126	4
山内 理央 (鳥取県) 鷺見 和慶	×	○ 21-11 21-14	○ 21-17 10-21 21-17	○ 21-17 10-21 21-17	M 2-1 G 5-3 P 137-140	2
片岡 直也 (山口県) 高橋 慶多	×	○ 21-9 21-8	×	×	M 1-2 G 3-4 P 130-111	3

6年生以下男子ダブルス D ブロツク	美村 翼 刀禰 晃光	高瀬 拓未 片平 空	川本 祐希 石橋 宏海⑤	長尾 一輝 岡崎 康佑	勝 敗	順位
美村 翼 (山口県) 刀禰 晃光	×	○ 18-21 21-11 21-15	×	×	M 1-2 G 3-5 P 158-156	2
高瀬 拓未 (岡山県) 片平 空	×	×	×	○ 16-21 21-18 26-24	M 1-2 G 3-5 P 137-165	4
川本 祐希 (広島県) 石橋 宏海⑤	○ 21-15 26-24	○ 21-14 21-13	○ 21-14 21-15	○ 21-14 21-15	M 3-0 G 6-0 P 131-95	1
長尾 一輝 (鳥取県) 岡崎 康佑	○ 20-22 21-19 21-18	×	×	×	M 1-2 G 3-5 P 154-164	3

6年生以下男子ダブルス 決勝トーナメント

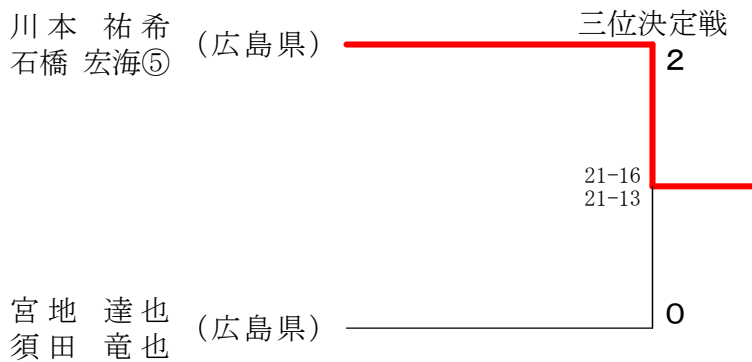
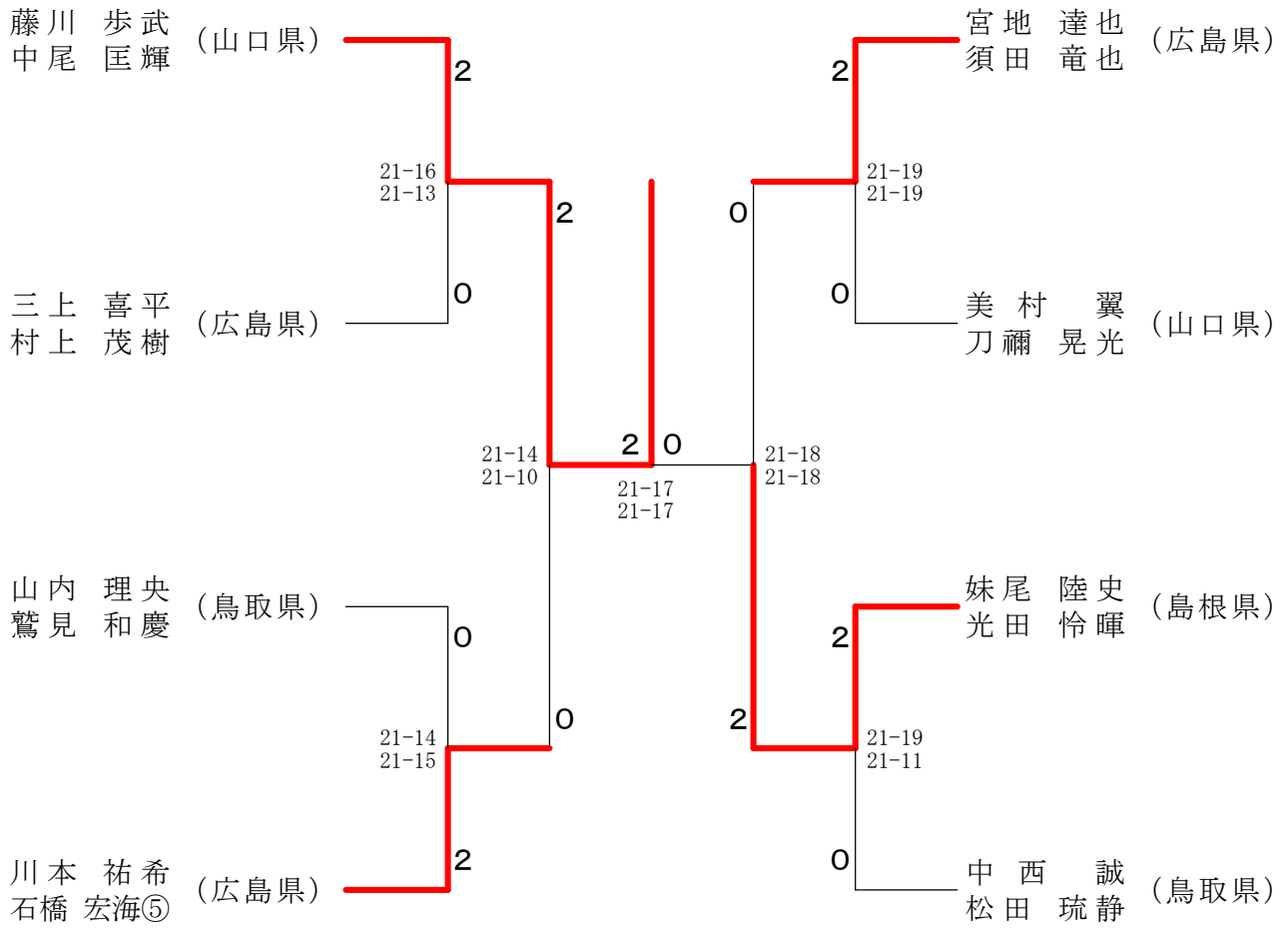

第28回中国地区小学生バドミントン選手権大会 平成23年10月1日-2日 鳥取県民体育館

5年生以下男子ダブルス A ブロツク	石本 勝海 佐野 未希也	沖山 侃右 長村 憲志	武田 僚太 森脇 康生	前田 朋哉 松本 佳佑	勝 敗	順位
石本 勝海 (岡山県) 佐野 未希也		○ 21-13 21-16	○ 21- 7 21-11	○ 21- 5 21- 4	M 3-0 G 6-0 P 126-56	1
沖山 侃右 (山口県) 長村 憲志	× 13-21 16-21		○ 21-16 21-14	○ 21- 5 21- 7	M 2-1 G 4-2 P 113-84	2
武田 僚太 (島根県) 森脇 康生	× 7-21 11-21	× 16-21 14-21		○ 21-11 21-19	M 1-2 G 2-4 P 90-114	3
前田 朋哉 (鳥取県) 松本 佳佑	× 5-21 4-21	× 5-21 7-21	× 11-21 19-21		M 0-3 G 0-6 P 51-126	4

5年生以下男子ダブルス B ブロツク	坂本 鯛旗 野崎 柗吾	荒川 創太 田中 秀	平田 大貴 田村 翔斗	経種 海斗 山本 星	勝 敗	順位
坂本 鯛旗 (鳥取県) 野崎 柗吾		○ 21-15 21-10	○ 21- 8 21-13	○ 21-11 21- 9	M 3-0 G 6-0 P 126-66	1
荒川 創太 (広島県) 田中 秀	× 15-21 10-21		○ 21- 9 21- 9	○ 21-19 22-20	M 2-1 G 4-2 P 110-99	2
平田 大貴 (山口県) 田村 翔斗	× 8-21 13-21	× 9-21 9-21		× 16-21 23-25	M 0-3 G 0-6 P 78-130	4
経種 海斗 (島根県) 山本 星	× 11-21 9-21	× 19-21 20-22	○ 21-16 25-23		M 1-2 G 2-4 P 105-124	3

5年生以下男子ダブルス C ブロツク	武井 優成 池上 太一	高島 竜紀 山根 光太郎	久保田 健人 山影 恒季	永見 達哉 沖原 伸正④	勝 敗	順位
武井 優成 (岡山県) 池上 太一		○ 21-14 21-13	○ 21-10 21-12	○ 21-10 21-11	M 3-0 G 6-0 P 126-70	1
高島 竜紀 (島根県) 山根 光太郎	× 14-21 13-21		○ 21-16 21-13	× 20-22 21- 8 13-21	M 1-2 G 3-4 P 123-122	3
久保田 健人 (鳥取県) 山影 恒季	× 10-21 12-21	× 16-21 13-21		× 21-16 15-21 15-21	M 0-3 G 1-6 P 102-142	4
永見 達哉 (広島県) 沖原 伸正④	× 10-21 11-21	○ 22-20 8-21 21-13	○ 16-21 21-15 21-15		M 2-1 G 4-4 P 130-147	2

5年生以下男子ダブルス D ブロツク	田中 幸人 岩本 竜介	木原 龍哉 杉山 義貴	和田 真弥 藤井 勝大	長谷川 泰基 宮崎 寛太	勝 敗	順位
田中 幸人 (広島県) 岩本 竜介		○ 21-10 21-15	○ 21- 5 21-14	○ 21- 5 21- 6	M 3-0 G 6-0 P 126-55	1
木原 龍哉 (山口県) 杉山 義貴	× 10-21 15-21		○ 22-20 21-19	○ 21- 6 21- 8	M 2-1 G 4-2 P 110-95	2
和田 真弥 (岡山県) 藤井 勝大	× 5-21 14-21	× 20-22 19-21		○ 21- 8 21- 6	M 1-2 G 2-4 P 100-99	3
長谷川 泰基 (鳥取県) 宮崎 寛太	× 5-21 6-21	× 6-21 8-21	× 8-21 6-21		M 0-3 G 0-6 P 39-126	4

第28回中国地区小学生バドミントン選手権大会 平成23年10月1日-2日 鳥取県民体育館

4年生以下男子ダブルス A ブ ロ ッ ク	山川 碧 山下 蒼羽	稲葉 寿希 梶田 翔太	徳長 陵門③ 平井 探希③	二宮 和暉 提嶋 泰大③	勝 敗	順位
山川 碧 (岡山県) 山下 蒼羽	○	○	○	○	M 3-0 G 6-0 P 126-64	1
稲葉 寿希 (広島県) 梶田 翔太	×	○	×	○	M 1-2 G 2-4 P 104-115	3
徳長 陵門③ (山口県) 平井 探希③	×	○	×	○	M 2-1 G 4-2 P 106-105	2
二宮 和暉 (鳥取県) 提嶋 泰大③	×	×	×	○	M 0-3 G 0-6 P 76-128	4

4年生以下男子ダブルス B ブ ロ ッ ク	福田 勇斗 佐野 佑輔	谷野 聖幸 金田 浩太郎	平田 雅也 玖須 寛人②	浅原 大暉③ 高橋 尚也③	勝 敗	順位
福田 勇斗 (島根県) 佐野 佑輔	○	○	○	○	M 3-0 G 6-0 P 126-79	1
谷野 聖幸 (鳥取県) 金田 浩太郎	×	○	○	○	M 2-1 G 4-2 P 115-100	2
平田 雅也 (広島県) 玖須 寛人②	×	×	×	×	M 0-3 G 1-6 P 111-137	4
浅原 大暉③ (山口県) 高橋 尚也③	×	×	○	○	M 1-2 G 2-5 P 105-141	3

4年生以下男子ダブルス C ブ ロ ッ ク	寺田 浩太郎 森川 海慧	黒瀬 雅人 山名 敦士	野々村 拓哉 石 飛 廉	田熊 珠羽③ 永田 風太③	勝 敗	順位
寺田 浩太郎 (広島県) 森川 海慧	○	○	○	○	M 3-0 G 6-0 P 126-58	1
黒瀬 雅人 (岡山県) 山名 敦士	×	○	○	○	M 2-1 G 4-3 P 115-129	2
野々村 拓哉 (島根県) 石 飛 廉	×	×	○	○	M 1-2 G 3-4 P 119-120	3
田熊 珠羽③ (鳥取県) 永田 風太③	×	×	×	○	M 0-3 G 0-6 P 73-126	4

4年生以下男子ダブルス D ブ ロ ッ ク	棟居 諒 金丸 純也	山田 楽翔 川本 壮真③	逢沢 純吾 田中 朋希	野々村 和樹 奥田 陽介	勝 敗	順位
棟居 諒 (山口県) 金丸 純也	○	×	○	○	M 2-1 G 5-2 P 124-117	2
山田 楽翔 (鳥取県) 川本 壮真③	○	○	○	○	M 3-0 G 6-1 P 145-83	1
逢沢 純吾 (岡山県) 田中 朋希	×	×	○	○	M 1-2 G 2-4 P 96-120	3
野々村 和樹 (島根県) 奥田 陽介	×	×	×	○	M 0-3 G 0-6 P 81-126	4

4年生以下男子ダブルス 決勝トーナメント

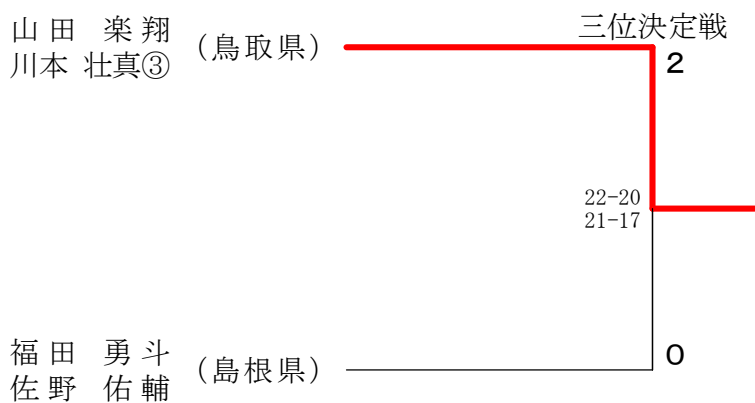
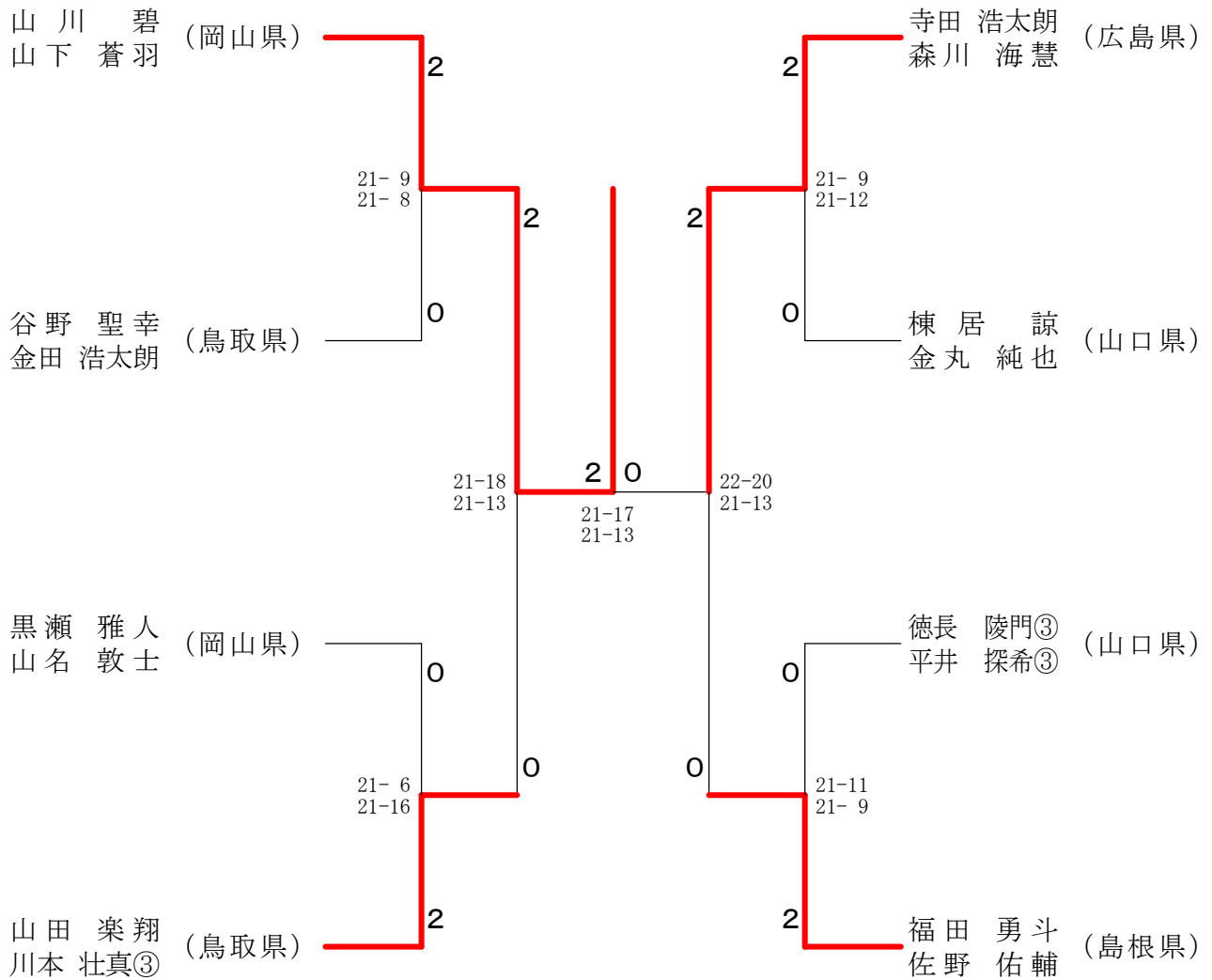

6年生以下女子シングルス A ブ ロ ッ ク	松岡 真那	坂田 真唯	櫻井 杏寿	糸井 ゆりあ	勝 敗	順 位
松岡 真那 (広島県)		○ 21-10 21-17	○ 21-13 21-18	○ 21-12 21- 9	M 3-0 G 6-0 P 126-79	1
坂田 真唯 (鳥取県)	× 10-21 17-21		× 11-21 11-21	○ 21- 9 21-11	M 1-2 G 2-4 P 91-104	3
櫻井 杏寿 (岡山県)	× 13-21 18-21	○ 21-11 21-11		○ 21- 4 21-12	M 2-1 G 4-2 P 115-80	2
糸井 ゆりあ (島根県)	× 12-21 9-21	× 9-21 11-21	× 4-21 12-21		M 0-3 G 0-6 P 57-126	4

6年生以下女子シングルス B ブ ロ ッ ク	森岡 茅夏	長廻 美紅	田中 亜祐	豊田 美咲	勝 敗	順 位
森岡 茅夏 (山口県)		○ 21-19 21-12	○ 21-13 21-14	○ 21-13 21-18	M 3-0 G 6-0 P 126-89	1
長廻 美紅 (島根県)	× 19-21 12-21		× 16-21 21-19 14-21	× 23-25 17-21	M 0-3 G 1-6 P 122-149	4
田中 亜祐 (岡山県)	× 13-21 14-21	○ 21-16 19-21 21-14		○ 21- 9 21-19	M 2-1 G 4-3 P 130-121	2
豊田 美咲 (鳥取県)	× 13-21 18-21	○ 25-23 21-17	× 9-21 19-21		M 1-2 G 2-4 P 105-124	3

6年生以下女子シングルス C ブ ロ ッ ク	杉原 早紀	森川 紗彩華	柳井 咲耶	山本 由衣	勝 敗	順 位
杉原 早紀 (広島県)		× 19-21 21-23	○ 21-18 21-10	○ 21-18 21- 7	M 2-1 G 4-2 P 124-97	2
森川 紗彩華 (岡山県)	○ 21-19 23-21		○ 23-21 22-20	○ 21- 8 21-14	M 3-0 G 6-0 P 131-103	1
柳井 咲耶 (山口県)	× 18-21 10-21	× 21-23 20-22		× 19-21 21-17 22-24	M 0-3 G 1-6 P 131-149	4
山本 由衣 (鳥取県)	× 18-21 7-21	× 8-21 14-21	○ 21-19 17-21 24-22		M 1-2 G 2-5 P 109-146	3

6年生以下女子シングルス D ブ ロ ッ ク	田村 爽華	田中 沙季	今川 友歌	新田 美羽	勝 敗	順 位
田村 爽華 (広島県)		○ 21-13 21-19	○ 21-11 21-14	○ 21-13 22-20	M 3-0 G 6-0 P 127-90	1
田中 沙季 (鳥取県)	× 13-21 19-21		× 25-23 19-21 18-21	○ 17-21 21-18 21-15	M 1-2 G 3-5 P 153-161	3
今川 友歌 (島根県)	× 11-21 14-21	○ 23-25 21-19 21-18		× 11-21 12-21	M 1-2 G 2-5 P 113-146	4
新田 美羽 (山口県)	× 13-21 20-22	× 21-17 18-21 15-21	○ 21-11 21-12		M 1-2 G 3-4 P 129-125	2

6年生以下女子シングルス 決勝トーナメント

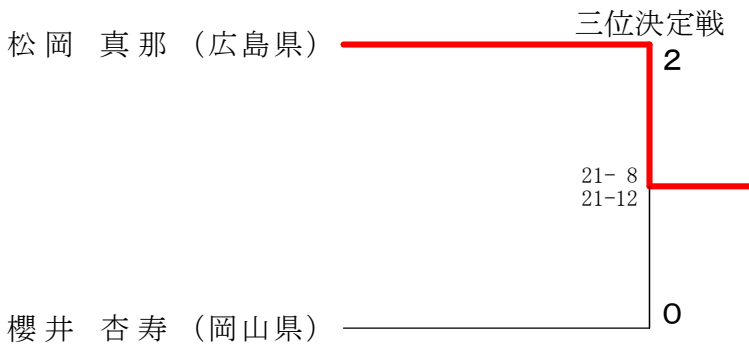
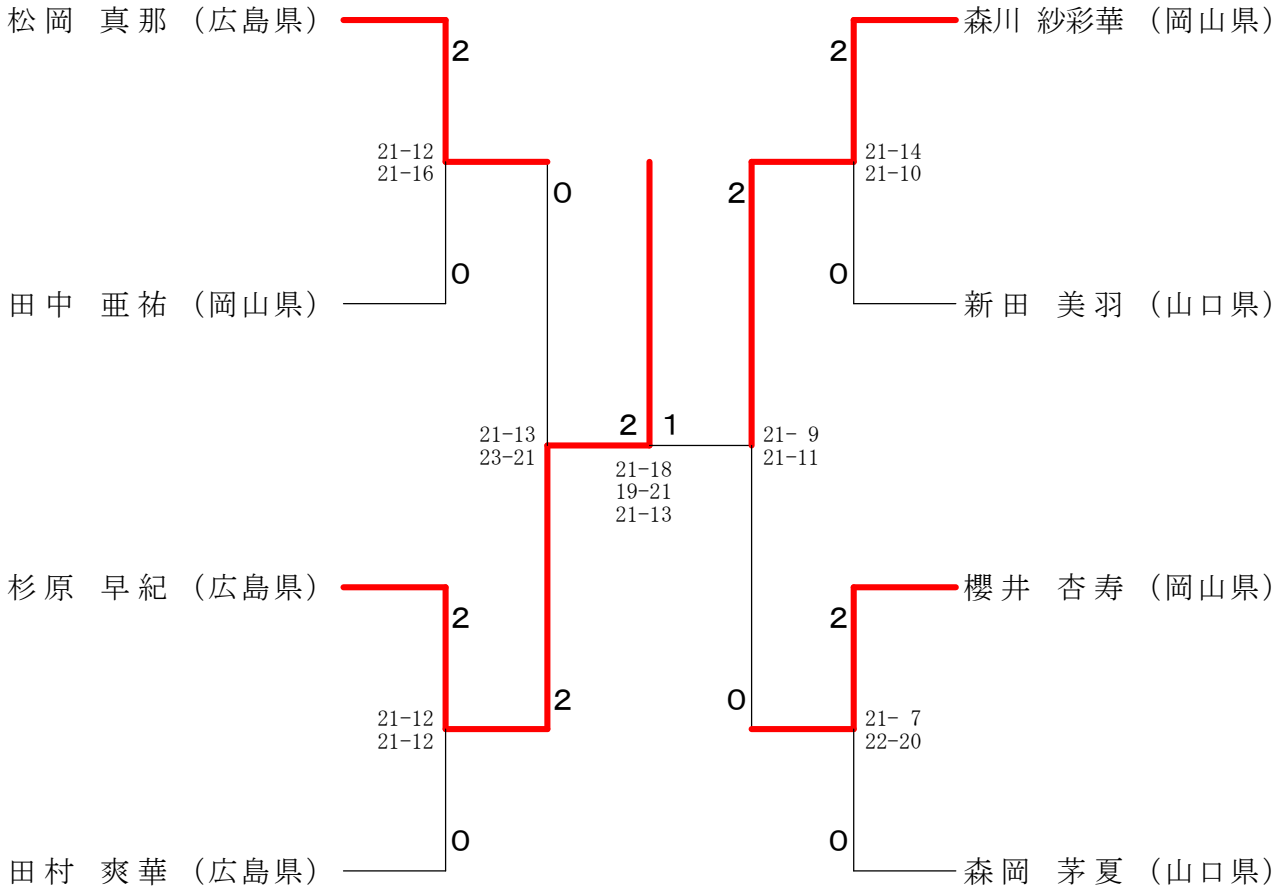

5年生以下女子シングルス A ブ ロ ッ ク	上杉 杏	野津 穂乃花	入江 優歌	角戸 琴音	勝 敗	順 位
上杉 杏 (広島県)		○ 21-3 21-6	○ 21-3 21-3	○ 21-4 21-5	M 3-0 G 6-0 P 126-24	1
野津 穂乃花 (島根県)	× 3-21 6-21		○ 21-15 21-10	○ 21-18 21-6	M 2-1 G 4-2 P 93-91	2
入江 優歌 (鳥取県)	× 3-21 3-21	× 15-21 10-21		× 14-21 10-21	M 0-3 G 0-6 P 55-126	4
角戸 琴音 (山口県)	× 4-21 5-21	× 18-21 6-21	○ 21-14 21-10		M 1-2 G 2-4 P 75-108	3

5年生以下女子シングルス B ブ ロ ッ ク	西本 美裕	坂根 亜美	後藤 日向	細木 捺暉	勝 敗	順 位
西本 美裕 (山口県)		○ 21-17 21-11	○ 21-12 16-21 21-17	○ 21-14 21-10	M 3-0 G 6-1 P 142-102	1
坂根 亜美 (鳥取県)	× 17-21 11-21		× 16-21 22-24	○ 21-19 21-14	M 1-2 G 2-4 P 108-120	3
後藤 日向 (岡山県)	× 12-21 21-16 17-21	○ 21-16 24-22		○ 21-10 21-16	M 2-1 G 5-2 P 137-122	2
細木 捺暉 (島根県)	× 14-21 10-21	× 19-21 14-21	× 10-21 16-21		M 0-3 G 0-6 P 83-126	4

5年生以下女子シングルス C ブ ロ ッ ク	芦田 奈美希	岡 紗波	田丸 綾乃	村田 美晴	勝 敗	順 位
芦田 奈美希 (岡山県)		○ 21-15 21-17	○ 21-10 21-9	○ 21-9 21-7	M 3-0 G 6-0 P 126-67	1
岡 紗波 (島根県)	× 15-21 17-21		○ 21-13 21-18	○ 21-7 21-8	M 2-1 G 4-2 P 116-88	2
田丸 綾乃 (広島県)	× 10-21 9-21	× 13-21 18-21		○ 21-13 18-21 21-9	M 1-2 G 2-5 P 110-127	3
村田 美晴 (鳥取県)	× 9-21 7-21	× 7-21 8-21	× 13-21 21-18 9-21		M 0-3 G 1-6 P 74-144	4

5年生以下女子シングルス D ブ ロ ッ ク	山部 日菜子	濱尾 真衣	浅井 和奏	小保 佑月	勝 敗	順 位
山部 日菜子 (岡山県)		○ 21-19 21-5	× 13-21 11-21	○ 21-15 21-14	M 2-1 G 4-2 P 108-95	2
濱尾 真衣 (鳥取県)	× 19-21 5-21		× 15-21 20-22	○ 14-21 21-18 21-15	M 1-2 G 2-5 P 115-139	3
浅井 和奏 (山口県)	○ 21-13 21-11	○ 21-15 22-20		○ 10-21 21-14 21-16	M 3-0 G 6-1 P 137-110	1
小保 佑月 (広島県)	× 15-21 14-21	× 21-14 18-21 15-21	× 21-10 14-21 16-21		M 0-3 G 2-6 P 134-150	4

5年生以下女子シングルス 決勝トーナメント

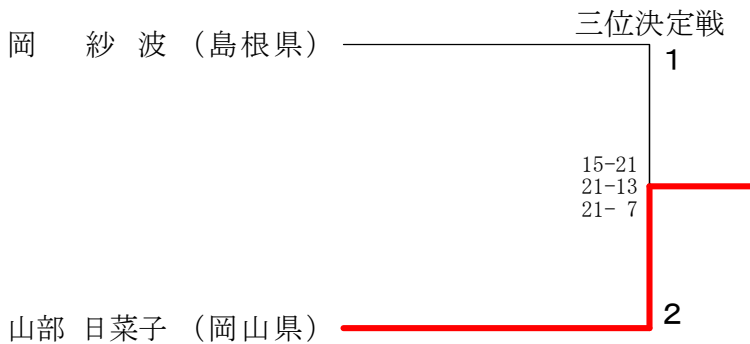
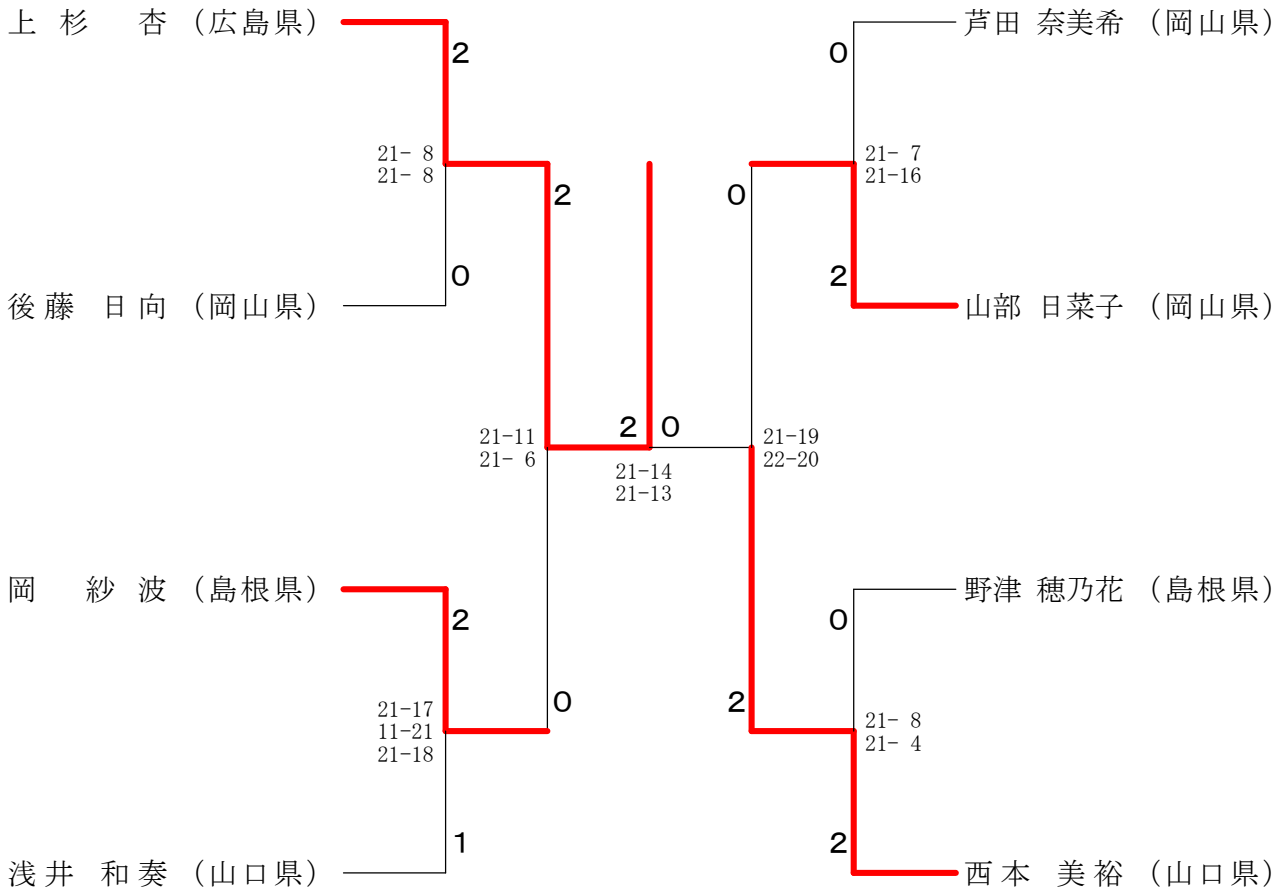

4年生以下女子シングルス A ブ ロ ッ ク	橋尾 佳那	内藤 舞	原田 未来	岡 愛珠③	勝 敗	順位
橋尾 佳那 (鳥取県)		○ 21-13 21- 8	○ 21- 5 21- 8	○ 21- 5 21- 3	M 3-0 G 6-0 P 126-42	1
内藤 舞 (岡山県)	× 13-21 8-21		○ 21-11 21-11	○ 21- 5 21- 4	M 2-1 G 4-2 P 105-73	2
原田 未来 (山口県)	× 5-21 8-21	× 11-21 11-21		○ 21- 5 21- 4	M 1-2 G 2-4 P 77-93	3
岡 愛珠③ (広島県)	× 5-21 3-21	× 5-21 4-21	× 5-21 4-21		M 0-3 G 0-6 P 26-126	4

4年生以下女子シングルス B ブ ロ ッ ク	藤川 侑芽	古賀 美結	岩崎 夢叶	楠 彩綾	勝 敗	順位
藤川 侑芽 (山口県)		○ 21-12 21-14	○ 21- 9 21- 8	○ 22-20 21- 7	M 3-0 G 6-0 P 127-70	1
古賀 美結 (広島県)	× 12-21 14-21		○ 21-17 21-13	○ 21-16 14-21 21-12	M 2-1 G 4-3 P 124-121	2
岩崎 夢叶 (島根県)	× 9-21 8-21	× 17-21 13-21		○ 21-13 15-21 21-13	M 1-2 G 2-5 P 104-131	3
楠 彩綾 (鳥取県)	× 20-22 7-21	× 16-21 21-14 12-21	× 13-21 21-15 13-21		M 0-3 G 2-6 P 123-156	4

4年生以下女子シングルス C ブ ロ ッ ク	日野 智然	井田 成美	的場 由夏	生川 穂乃花	勝 敗	順位
日野 智然 (広島県)		○ 16-21 21-18 21-15	○ 21-14 21-19	○ 21- 5 21- 9	M 3-0 G 6-1 P 142-101	1
井田 成美 (島根県)	× 21-16 18-21 15-21		○ 18-21 21-10 22-20	○ 21-13 21-14	M 2-1 G 5-3 P 157-136	2
的場 由夏 (岡山県)	× 14-21 19-21	× 21-18 10-21 20-22		○ 21-11 21-11	M 1-2 G 3-4 P 126-125	3
生川 穂乃花 (鳥取県)	× 5-21 9-21	× 13-21 14-21	× 11-21 11-21		M 0-3 G 0-6 P 63-126	4

4年生以下女子シングルス D ブ ロ ッ ク	西村 真美	堀江 美友	崎山 京香	若槻 志織	勝 敗	順位
西村 真美 (山口県)		○ 21-15 21-10	○ 21-16 21- 8	○ 21- 8 21-14	M 3-0 G 6-0 P 126-71	1
堀江 美友 (岡山県)	× 15-21 10-21		○ 21-11 15-21 21-19	○ 21-10 21-16	M 2-1 G 4-3 P 124-119	2
崎山 京香 (鳥取県)	× 16-21 8-21	× 11-21 21-15 19-21		○ 21-12 22-20	M 1-2 G 3-4 P 118-131	3
若槻 志織 (島根県)	× 8-21 14-21	× 10-21 16-21	× 12-21 20-22		M 0-3 G 0-6 P 80-127	4

4年生以下女子シングルス 決勝トーナメント

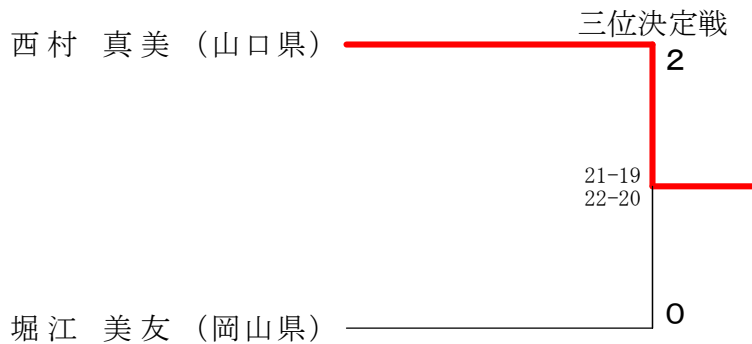
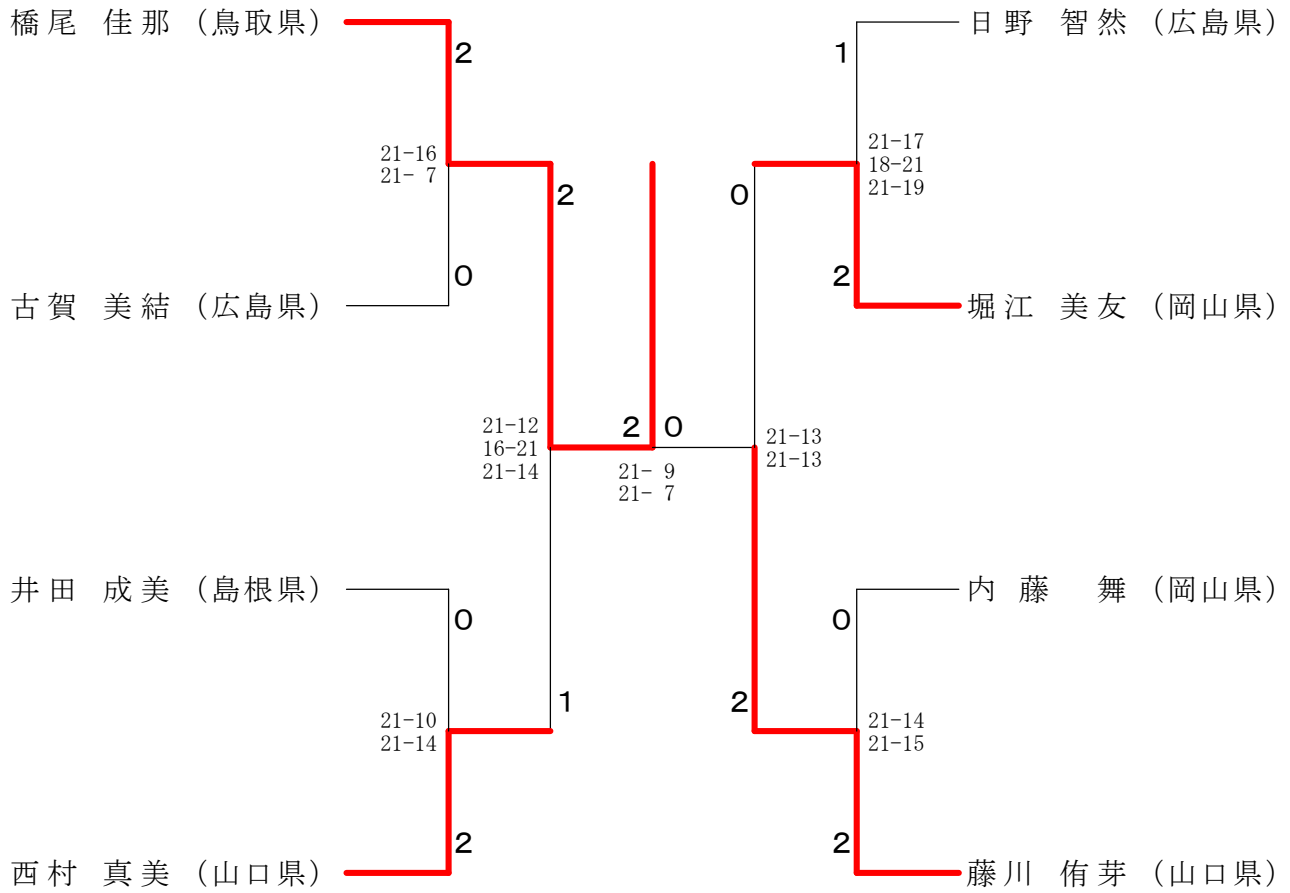

第28回中国地区小学生バドミントン選手権大会 平成23年10月1日-2日 鳥取県民体育館

6年生以下女子ダブルス A ブ ロ ッ ク	小泉 愛奈 山崎 杏菜	述金 風香 柳原 唯	宗近 奈々美 玖須 柚妃	永田 花鈴 石丸 美奈	勝 敗	順位
小泉 愛奈 (鳥根県) 山崎 杏菜	○ 21-18 18-21 21-16	○ 21-14 21-14	○ 22-20 21-12	M 3-0 G 6-1 P 145-115	1	
述金 風香 (山口県) 柳原 唯	× 18-21 21-18 16-21	○ 21-17 20-22 21-14	○ 22-20 21-11	M 2-1 G 5-3 P 160-144	2	
宗近 奈々美 (広島県) 玖須 柚妃	× 14-21 14-21	× 17-21 22-20 14-21	○ 24-22 21-15	M 1-2 G 3-4 P 126-141	3	
永田 花鈴 (鳥取県) 石丸 美奈	× 20-22 12-21	× 20-22 11-21	× 22-24 15-21	M 0-3 G 0-6 P 100-131	4	

6年生以下女子ダブルス B ブ ロ ッ ク	藤川 実希 石井 祐葵	坂下 桃香 井手野 優里	安達 祐里加 川谷 梨奈	田盛 綾菜 吉松 澄音	勝 敗	順位
藤川 実希 (岡山県) 石井 祐葵	○ 21- 7 21-19	○ 21-11 21-13	○ 21-13 21-16	M 3-0 G 6-0 P 126-79	1	
坂下 桃香 (鳥取県) 井手野 優里	× 7-21 19-21	○ 21-16 21-17	× 19-21 12-21	M 1-2 G 2-4 P 99-117	3	
安達 祐里加 (鳥根県) 川谷 梨奈	× 11-21 13-21	× 16-21 17-21	○ 21-17 20-22 21-19	M 1-2 G 2-5 P 119-142	4	
田盛 綾菜 (広島県) 吉松 澄音	× 13-21 16-21	○ 21-19 21-12	× 17-21 22-20 19-21	M 1-2 G 3-4 P 129-135	2	

6年生以下女子ダブルス C ブ ロ ッ ク	高田 里帆 小島 優希	溝口 綾夏 山根 椎菜	安本 玲央菜 中尾 百花	宮内 公佳 山田 佳代子	勝 敗	順位
高田 里帆 (鳥取県) 小島 優希	○ 21- 8 18-21 21-19	× 21-15 14-21 17-21	○ 25-23 21-11	M 2-1 G 5-3 P 158-139	2	
溝口 綾夏 (鳥根県) 山根 椎菜	× 8-21 21-18 19-21	○ 21-14 21-23 13-21	○ 21-17 21-10	M 1-2 G 4-4 P 145-145	3	
安本 玲央菜 (岡山県) 中尾 百花	○ 15-21 21-14 21-17	○ 14-21 23-21 21-13	○ 21-14 21-14	M 3-0 G 6-2 P 157-135	1	
宮内 公佳 (山口県) 山田 佳代子	× 23-25 11-21	× 17-21 10-21	× 14-21 14-21	M 0-3 G 0-6 P 89-130	4	

6年生以下女子ダブルス D ブ ロ ッ ク	西村 礼美 折中 ミユ	石田 美月 小島 瑞穂	澤田 美祐 山内 葵	武本 未菜 岡 結衣子	勝 敗	順位
西村 礼美 (山口県) 折中 ミユ	○ 21-15 21-11	○ 21- 9 21- 3	○ 21-15 17-21 21-12	M 3-0 G 6-1 P 143-86	1	
石田 美月 (広島県) 小島 瑞穂	× 15-21 11-21	○ 21-14 21-13	○ 22-20 21-14	M 2-1 G 4-2 P 111-103	2	
澤田 美祐 (鳥取県) 山内 葵	× 9-21 3-21	× 14-21 13-21	× 18-21 16-21	M 0-3 G 0-6 P 73-126	4	
武本 未菜 (岡山県) 岡 結衣子	× 15-21 21-17 12-21	○ 20-22 14-21	○ 21-18 21-16	M 1-2 G 3-4 P 124-136	3	

6年生以下女子ダブルス 決勝トーナメント

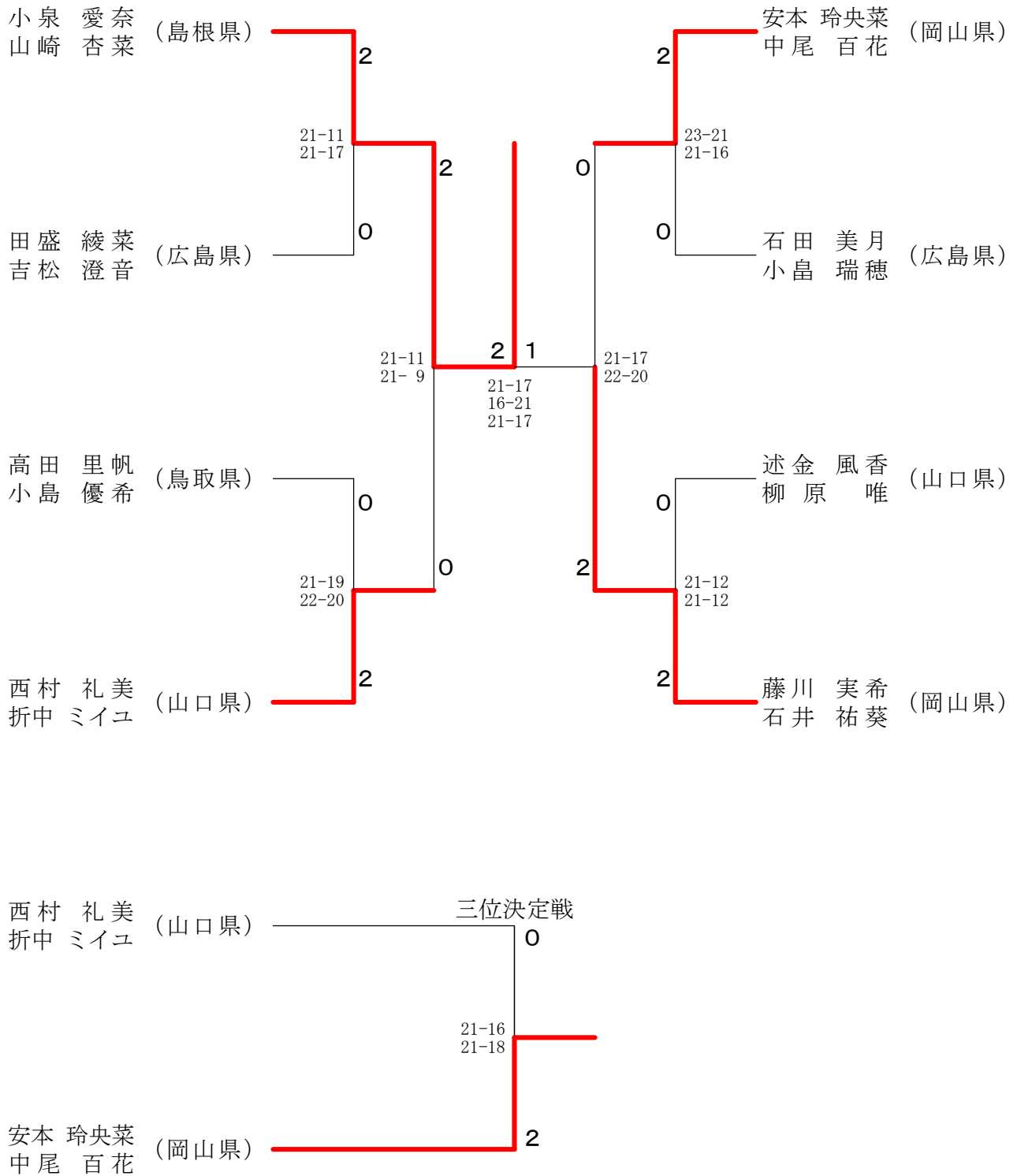

5年生以下女子ダブルス A ブ ロ ッ ク	今 滝 空 鎌田 彩羽	竹味 真優 皿海 茉奈	榎原 萌華 湯座 沙也伽④	亀本 七星 河本 優希④	勝 敗	順位
今 滝 空 (岡山県) 鎌田 彩羽		○ 21-7 21-6	○ 21-6 21-5	○ 21-4 21-4	M 3-0 G 6-0 P 126-32	1
竹味 真優 (広島県) 皿海 茉奈	× 7-21 6-21		× 19-21 21-15 19-21	○ 21-7 21-7	M 1-2 G 3-4 P 114-113	3
榎原 萌華 (島根県) 湯座 沙也伽④	× 6-21 5-21	○ 21-19 15-21 21-19		○ 21-8 21-8	M 2-1 G 4-3 P 110-117	2
亀本 七星 (鳥取県) 河本 優希④	× 4-21 4-21	× 7-21 7-21	× 8-21 8-21		M 0-3 G 0-6 P 38-126	4

5年生以下女子ダブルス B ブ ロ ッ ク	磯辺 美帆 磯辺 詩帆	中西 春菜 松本 愛加④	行吉 佐智江 安本 珠里亜	周藤 江美 持田 歩結	勝 敗	順位
磯辺 美帆 (山口県) 磯辺 詩帆		× 13-21 13-21	× 9-21 13-21	○ 21-8 21-9	M 1-2 G 2-4 P 90-101	3
中西 春菜 (鳥取県) 松本 愛加④	○ 21-13 21-13		× 12-21 17-21	○ 21-10 21-10	M 2-1 G 4-2 P 113-88	2
行吉 佐智江 (岡山県) 安本 珠里亜	○ 21-9 21-13	○ 21-12 21-17		○ 21-8 21-12	M 3-0 G 6-0 P 126-71	1
周藤 江美 (島根県) 持田 歩結	× 8-21 9-21	× 10-21 10-21	× 8-21 12-21		M 0-3 G 0-6 P 57-126	4

5年生以下女子ダブルス C ブ ロ ッ ク	中原 ゆき 都田 亜希奈	藤原 奈央 寺尾 奈津実	西村 咲季 徳長 沙都④	池田 安佳音 田村 玲奈	勝 敗	順位
中原 ゆき (鳥取県) 都田 亜希奈		× 19-21 21-9 17-21	○ 21-7 21-2	○ 21-6 21-7	M 2-1 G 5-2 P 141-73	2
藤原 奈央 (岡山県) 寺尾 奈津実	○ 21-19 9-21 21-17		○ 21-12 21-7	○ 21-9 21-4	M 3-0 G 6-1 P 135-89	1
西村 咲季 (山口県) 徳長 沙都④	× 7-21 2-21	× 12-21 7-21		× 11-21 21-19 9-21	M 0-3 G 1-6 P 69-145	4
池田 安佳音 (広島県) 田村 玲奈	× 6-21 7-21	× 9-21 4-21	○ 21-11 19-21 21-9		M 1-2 G 2-5 P 87-125	3

5年生以下女子ダブルス D ブ ロ ッ ク	小仙 祐美加 藤本 千奈	高見 佳奈 正木 夏鈴	松田 みやび 橋本 彩香	相馬 沙也佳 林 千鶴	勝 敗	順位
小仙 祐美加 (広島県) 藤本 千奈		× 11-21 11-21	× 12-21 21-18 17-21	○ 21-9 21-17	M 1-2 G 3-4 P 114-128	3
高見 佳奈 (島根県) 正木 夏鈴	○ 21-11 21-11		○ 21-17 12-21 21-19	○ 21-6 21-7	M 3-0 G 6-1 P 138-92	1
松田 みやび (鳥取県) 橋本 彩香	○ 21-12 18-21 21-17	× 17-21 21-12 19-21		○ 21-11 21-13	M 2-1 G 5-3 P 159-128	2
相馬 沙也佳 (山口県) 林 千鶴	× 9-21 17-21	× 6-21 7-21	× 11-21 13-21		M 0-3 G 0-6 P 63-126	4

5年生以下女子ダブルス 決勝トーナメント

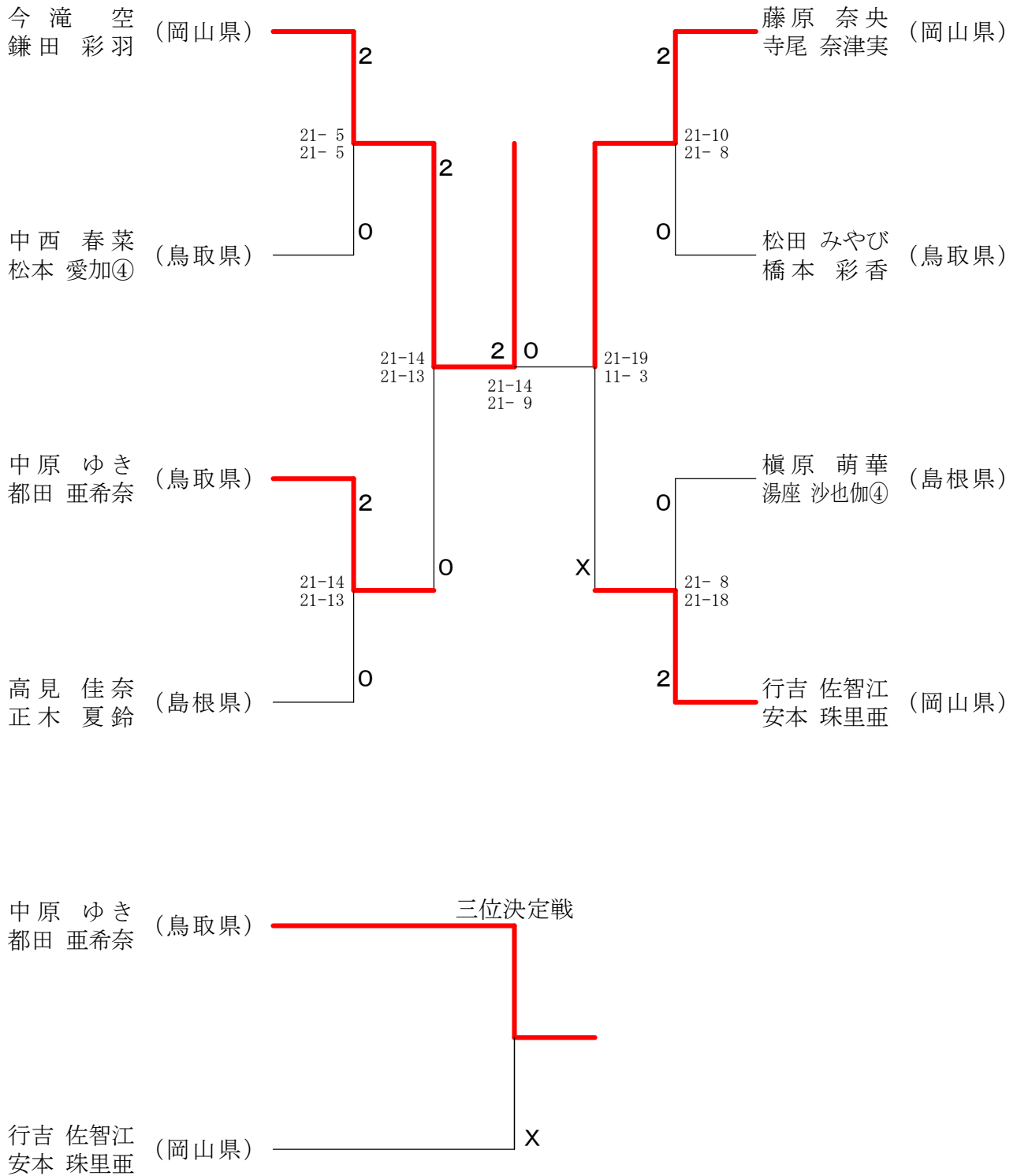

第28回中国地区小学生バドミントン選手権大会 平成23年10月1日-2日 鳥取県民体育館

4年生以下女子ダブルス A ブ ロ ッ ク	平井 愛乃 平井 友梨	長廻 真知③ 正木 妃来里③	田中 優芽 柳井 日菜③	山根 早貴 横山 愛莉	勝 敗	順位
平井 愛乃 (広島県) 平井 友梨	△	×	×	×	M 0-3 G 0-6 P 0-126	4
長廻 真知③ (島根県) 正木 妃来里③	○ -X	△	○ 21-8 18-21 21-9	○ 21-14 21-10	M 3-0 G 6-1 P 144-62	1
田中 優芽 (山口県) 柳井 日菜③	○ -X	×	×	○ 21-15 21-18	M 2-1 G 5-2 P 122-93	2
山根 早貴 (鳥取県) 横山 愛莉	○ -X	×	×	△	M 1-2 G 2-4 P 99-84	3

4年生以下女子ダブルス B ブ ロ ッ ク	池成 菜月 井手野 綾花③	河内 園華 安藤 ゆうか	津田 茉穂 中丸 凜	森野 里美 柴田 真依	勝 敗	順位
池成 菜月 (鳥取県) 井手野 綾花③	△	○	○	○	M 3-0 G 6-1 P 145-97	1
河内 園華 (岡山県) 安藤 ゆうか	×	△	○	○	M 2-1 G 4-2 P 118-90	2
津田 茉穂 (広島県) 中丸 凜	×	×	△	○	M 1-2 G 3-4 P 123-131	3
森野 里美 (山口県) 柴田 真依	×	×	×	△	M 0-3 G 0-6 P 58-126	4

4年生以下女子ダブルス C ブ ロ ッ ク	大西 永遠 武本 結衣	岡本 梨沙 竹内 優梨	中西 玲③ 坂田 幸咲③	永瀬 望 飯浜 華乃	勝 敗	順位
大西 永遠 (岡山県) 武本 結衣	△	×	○	○	M 2-1 G 4-2 P 110-77	2
岡本 梨沙 (広島県) 竹内 優梨	○	△	○	○	M 3-0 G 6-0 P 126-62	1
中西 玲③ (鳥取県) 坂田 幸咲③	×	×	△	×	M 0-3 G 1-6 P 92-144	4
永瀬 望 (島根県) 飯浜 華乃	×	×	○	△	M 1-2 G 2-5 P 93-138	3

4年生以下女子ダブルス D ブ ロ ッ ク	水川 愛梨 物部 咲月③	金廣 美希③ 浦田 歩穂③	上中 咲希③ 亀岡 優衣③	田嶋 優愛佳③ 井上 双葉③	勝 敗	順位
水川 愛梨 (島根県) 物部 咲月③	△	○	○	○	M 3-0 G 6-0 P 126-75	1
金廣 美希③ (山口県) 浦田 歩穂③	×	△	○	○	M 2-1 G 4-3 P 118-125	2
上中 咲希③ (岡山県) 亀岡 優衣③	×	×	△	○	M 1-2 G 3-4 P 124-120	3
田嶋 優愛佳③ (鳥取県) 井上 双葉③	×	×	×	△	M 0-3 G 0-6 P 78-126	4

